

Dear users,

The Owner's Manual describes the essential operation and maintenance methods of the electric bike. To enhance your riding experience, please consult this manual to familiarize yourself with the performance, features, safety notes, and maintenance needs of this product. If you have any questions, please contact the official after-sales team or local authorized service station in time. We will offer you diagnostic assistance as soon as possible.

Safety notes

1. Please ensure you comprehend and adhere to the safety notes outlined in this manual to significantly mitigate risk. Upon entering public spaces, please abide by all national and local laws and regulations. Remain vigilant while riding and maintain a safe distance from others and vehicles.
2. The electric bike must be operated according to the guidelines in the manual. The user will be responsible for any loss resulting from failure to follow the manual's guidelines.
3. This product is not designed for off-road biking. Please do not use it as an off-road bike.
4. For your initial ride, choose a private area free of traffic. Once you're comfortable with the product, you can venture onto public roads.
5. Before each ride, please ensure to thoroughly inspect for any loose fasteners or damaged parts. If this product makes abnormal sounds, please stop riding immediately and seek diagnostic support from the official after-sales team.
6. Avoid exceeding the speed limit. Never ride in areas where motor vehicles are present, regardless of the circumstances.
7. For safety reasons, users under the age of 14 are strictly prohibited from using this product. The use of this product is prohibited in the following situations:
 - Individuals under the influence of alcohol or drugs.
 - Individuals unable to participate in strenuous physical activities due to illness.
 - Individuals who are unable to maintain balance or who struggle with balance due to underdeveloped motor skills.
 - Individuals whose weights exceed the limit.
 - Pregnant women.
8. Exercise caution when using this product in bad weather such as snow, rain, slippery roads, and icing.
9. Do not attempt to charge this product if the charger or power supply is wet. When charging this product in a public area, ensure adherence to local safety laws and regulations.
10. For the sake of effective protection and easy use of the bike, always use officially designated parts.
11. If you want to modify your electric bike, please consult the official after-sales team and proceed with caution, ensuring adherence to local laws and regulations. The manufacturer assumes no liability for injuries or bicycle damage resulting from unauthorized modifications.
12. Don't charge the battery when the electric bike is turned on or running, as there is a risk of burns.
13. To minimize the risk of injury, please be sure to read and follow all prompts including "Caution", "Danger" and "Warning" in the Owner's Manual.

- **Danger:** Ignoring this warning could result in personal injury. To minimize harm to yourself and others. This notice specifies the actions you must take or avoid!
- **Warning:** Ignoring this warning could result in damage to the bike and its components. This notice specifies the actions you must take or avoid!
- **Caution:** Ignoring this warning could result in minor damage to the bike or impair its normal operation. This notice specifies the actions you should and should not take.

Liebe Nutzer

Das Benutzerhandbuch beschreibt die wesentlichen Betriebs- und Wartungsmethoden des Elektrofahrrads. Um Ihr Fahrerlebnis zu verbessern, machen Sie sich bitte anhand dieses Handbuchs mit der Leistung, den Funktionen, den Sicherheitshinweisen und den Wartungsanforderungen dieses Produkts vertraut. Wenn Sie Fragen haben, wenden Sie sich bitte rechtzeitig an das offizielle Kundendienstteam oder an eine autorisierte Servicestelle vor Ort. Wir werden Sie so schnell wie möglich bei der Diagnose unterstützen.

Sicherheitsnotizen

1. Bitte stellen Sie sicher, dass Sie die in diesem Handbuch aufgeführten Sicherheitsnotizen verstehen und einhalten, um das Risiko erheblich zu mindern. Beim Betreten öffentlicher Räume halten Sie bitte alle nationalen und lokalen Gesetze und Vorschriften ein. Bleiben Sie beim Fahren wachsam und halten Sie einen sicheren Abstand zu anderen und Fahrzeugen.
2. Das E-Bike muss gemäß den Richtlinien im Handbuch betrieben werden. Der Benutzer ist für alle Schäden verantwortlich, die aus der Nichteinhaltung der Bedienungsanleitung resultieren.
3. Dieses Produkt ist nicht für professionelles Offroad-Fahren ausgelegt. Bitte verwenden Sie es nicht als Geländefahrrad.
4. Wählen Sie für Ihre erste Fahrt einen privaten Bereich ohne Verkehr. Sobald Sie mit dem Produkt vertraut sind, können Sie auf öffentliche Straßen fahren.
5. Überprüfen Sie vor jeder Fahrt bitte gründlich auf lose Schrauben oder beschädigte Teile. Wenn dieses Produkt abnormale Geräusche macht, stoppen Sie bitte sofort und suchen Sie Unterstützung beim offiziellen Kundendienst.
6. Vermeiden Sie es, die Geschwindigkeitsgrenze zu überschreiten. Fahren Sie niemals in Bereichen, in denen Kraftfahrzeuge unterwegs sind, egal unter welchen Umständen.
7. Aus Sicherheitsgründen ist die Nutzung dieses Produkts für
 - Personen unter 14 Jahren strengstens untersagt. Die Nutzung dieses Produkts ist in folgenden Situationen untersagt:
 - Personen unter dem Einfluss von Alkohol oder Drogen. - Personen, die aufgrund von Krankheiten nicht an anstrengenden körperlichen Aktivitäten teilnehmen können.
 - Personen, die das Gleichgewicht nicht halten können oder Schwierigkeiten mit dem Gleichgewicht haben aufgrund unterentwickelter motorischer Fähigkeiten.
 - Personen, deren Gewicht den Grenzwert überschreitet.
 - Schwangere Frauen.
8. Seien Sie vorsichtig, wenn Sie dieses Produkt bei schlechtem Wetter wie Schnee, Regen, rutschigen Straßen und Eis verwenden.
9. Versuchen Sie nicht, dieses Produkt aufzuladen, wenn das Ladegerät oder das Netzteil nass ist. Achten Sie beim Laden dieses Produkts in einem öffentlichen Bereich auf die Einhaltung der örtlichen Sicherheitsgesetze und -vorschriften.
10. Um einen effektiven Schutz und eine einfache Nutzung des Fahrrads zu gewährleisten, verwenden Sie immer offiziell ausgewiesene Teile.
11. Wenn Sie Ihr E-Bike modifizieren möchten, konsultieren Sie bitte das offizielle After-Sales-Team und gehen Sie vorsichtig vor, wobei Sie die örtlichen Gesetze und Vorschriften beachten. Der Hersteller übernimmt keine Haftung für Verletzungen oder Fahrradschäden, die aus nicht autorisierten Modifikationen resultieren.
12. Laden Sie den Akku nicht auf, wenn das Elektrofahrrad eingeschaltet ist oder läuft, da die Gefahr von Verbrennungen besteht.
13. Um das Verletzungsrisiko zu minimieren, lesen und befolgen Sie bitte unbedingt alle Hinweise wie „Vorsicht“, „Gefahr“ und „Warnung“ in der Bedienungsanleitung."

Gefahr: Die Nichtbeachtung dieser Warnung kann zu Verletzungen führen. Um Schäden für sich und andere zu minimieren. Dieser Hinweis gibt an, welche Maßnahmen Sie ergreifen oder vermeiden müssen!

Warnung: Die Nichtbeachtung dieses Hinweises kann zu Schäden am Fahrrad und seinen Komponenten führen. Dieser Hinweis legt fest, welche Maßnahmen Sie ergreifen oder vermeiden müssen!

Vorsicht: Die Nichtbeachtung dieser Warnung kann zu geringfügigen Schäden am Fahrrad oder zur Beeinträchtigung des normalen Betriebs führen. Dieser Hinweis gibt an, welche Maßnahmen Sie ergreifen und welche Sie vermeiden sollten.

Chers utilisateurs

Le manuel du propriétaire décrit les méthodes essentielles d'utilisation et d'entretien du vélo électrique. Pour améliorer votre expérience de conduite, veuillez consulter ce manuel pour vous familiariser avec les performances, les caractéristiques, les notes de sécurité et les besoins d'entretien de ce produit. Si vous avez des questions, veuillez contacter l'équipe officielle après-vente ou le service station autorisé local en temps utile. Nous vous offrons une assistance diagnostique dès que possible.

Notes de sécurité

1. Veuillez vous assurer que vous comprenez et respectez les notes de sécurité décrites dans ce manuel pour réduire considérablement les risques. En entrant dans les espaces publics, veuillez respecter toutes les lois et réglementations nationales et locales. restez vigilant en roulant et maintenez une distance de sécurité avec les autres et les véhicules.
2. Le vélo électrique doit être utilisé conformément aux directives du manuel. L'utilisateur sera responsable de toute perte résultant du non-respect des directives du manuel.
3. Ce produit n'est pas conçu pour le vélo tout terrain professionnel. Veuillez ne pas l'utiliser comme un vélo tout terrain.
4. Pour votre première balade, choisissez une zone privée sans circulation. une fois que vous êtes à l'aise avec le produit, vous pouvez vous aventurer sur les routes publiques.
5. Avant chaque balade, veuillez vous assurer d'inspecter soigneusement tout élément serré ou toute pièce endommagée. Si ce produit émet des sons anormaux, veuillez arrêter de rouler immédiatement et demander une assistance diagnostique auprès de l'équipe officielle après-vente.
6. Évitez de dépasser la limite de vitesse. Ne roulez jamais dans des zones où des véhicules à moteur sont présents, quelles que soient les circonstances.
7. Pour des raisons de sécurité, l'utilisation de ce produit est strictement interdite aux utilisateurs de moins de 14 ans. L'utilisation de ce produit est interdite dans les situations suivantes :
 - Individus sous l'influence de l'alcool ou de drogues.
 - Les individus incapables de participer à des activités physiques intenses en raison de maladies.
 - Les individus qui ne peuvent pas maintenir leur équilibre ou qui ont des difficultés d'équilibre en raison de compétences motrices sous-développées.
 - Les individus dont le poids dépasse la limite.
 - Femmes enceintes.
8. Faites preuve de prudence lors de l'utilisation de ce produit par mauvais temps, comme la neige, la pluie, les routes glissantes et le verglas.
9. Ne tentez pas de charger ce produit si le chargeur ou l'alimentation est mouillé. Lors de la charge de ce produit dans un lieu public, assurez-vous de respecter les lois et règlements de sécurité locaux.
10. Pour assurer une protection efficace et une utilisation facile du vélo, utilisez toujours des pièces officiellement désignées.
11. Si vous souhaitez modifier votre vélo électrique, veuillez consulter l'équipe officielle après-vente et procéder avec prudence, en veillant à respecter les lois et règlements locaux. Le fabricant décline toute responsabilité en cas de blessures ou de dommages au vélo résultant de modifications non autorisées.
12. Pour minimiser le risque de blessure, veuillez lire et suivre toutes les instructions, y compris "Précaution", "Danger" et "Avertissement" dans le manuel du propriétaire.

Danger : Ignorer cet avertissement pourrait entraîner des blessures personnelles. Pour minimiser les dommages à vous-même et aux autres, cet avis spécifie les actions que vous devez entreprendre ou éviter !

Avertissement : Ignorer cet avertissement pourrait entraîner des dommages au vélo et à ses composants. Cet avis spécifie les actions que vous devez entreprendre ou éviter !

Précaution : Ignorer cet avertissement pourrait entraîner des dommages mineurs au vélo ou altérer son fonctionnement normal. Cet avis spécifie les actions que vous devez et ne devez pas entreprendre.

1. Introduction

- 1.1 Packing list
- 1.2 Components
- 1.3 Functions

1. Einführung

- 1.1 Packliste
- 1.2 Komponenten
- 1.3 Funktionen

1. Introduction

- 1.1 Liste de l'emballage
- 1.2 Composants
- 1.3 Fonctions

2. Quick Guide

- 2.1 Installation guide
- 2.2 How to remove the battery
- 2.3 How to charge
- 2.4 Quick operation
- 2.5 Instrument setting

2. Kurzanleitung

- 2.1 Installationsanleitung
- 2.2 Entnehmen des Akkus
- 2.3 Aufladen
- 2.4 Schnelle Bedienung
- 2.5 Instrumenteneinstellung

2. Guide Rapide

- 2.1 Guide d'installation
- 2.2 Comment retirer la batterie
- 2.3 Comment charger
- 2.4 Fonctionnement rapide
- 2.5 Réglage de l'instrument

3. Notes For Maintenance

- 3.1 Notes for operation
- 3.2 Maintenance and self-inspection
- 3.3 Troubleshooting

3. Hinweise Zur Wartung

- 3.1 Hinweise zur Bedienung
- 3.2 Wartung und Selbstinspektion
- 3.3 Fehlersuche

3. Notes Pour L'entretien

- 3.1 Notes pour le fonctionnement
- 3.2 Entretien et auto-inspection
- 3.3 Dépannage

4. Service Guide

- 4.1 After-sales service and warranty coverage
- 4.2 Warranty card and repair record
- 4.3 Product parameters

4. Serviceanleitung

- 4.1 Kundendienst und Garantieleistungen
- 4.2 Garantiekarte und Reparaturprotokoll
- 4.3 Produktparameter

4. Guide De Service

- 4.1 Service après-vente et couverture de garantie
- 4.2 Carte de garantie et historique de réparation
- 4.3 Paramètres du produit



App Download



Installation video



Manuals in other languages

1. Introduction

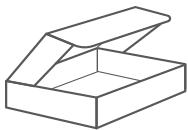

Manual



Front Axle
Assembly



Charger

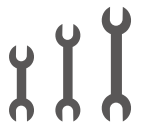

8-10 13-15 16-18

Wrench



Screwdriver



M3 M4 M5 M6

Screwdrivers



Kickstand



Saddle & Seat Post



Front Mudguard

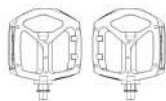

Pedal X2



Frame Body



Front Tire

1.1 Packing list

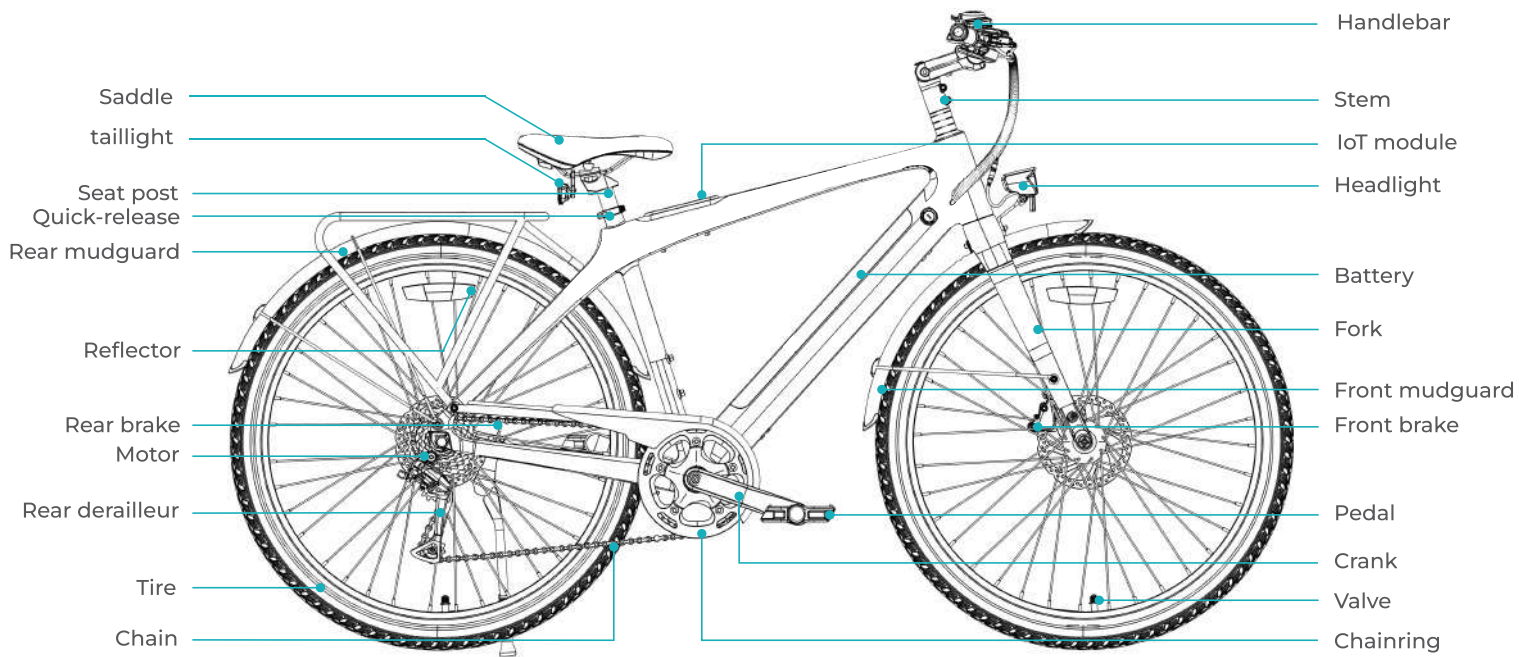

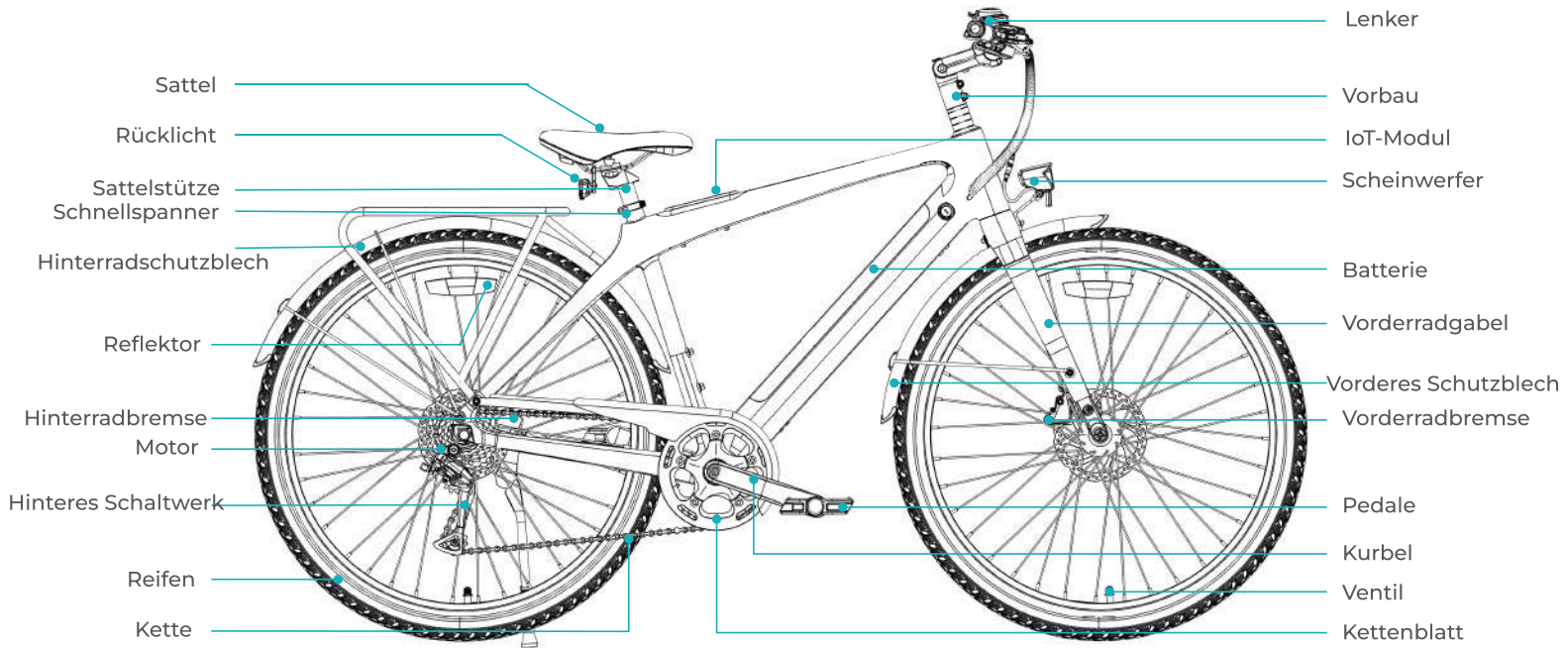

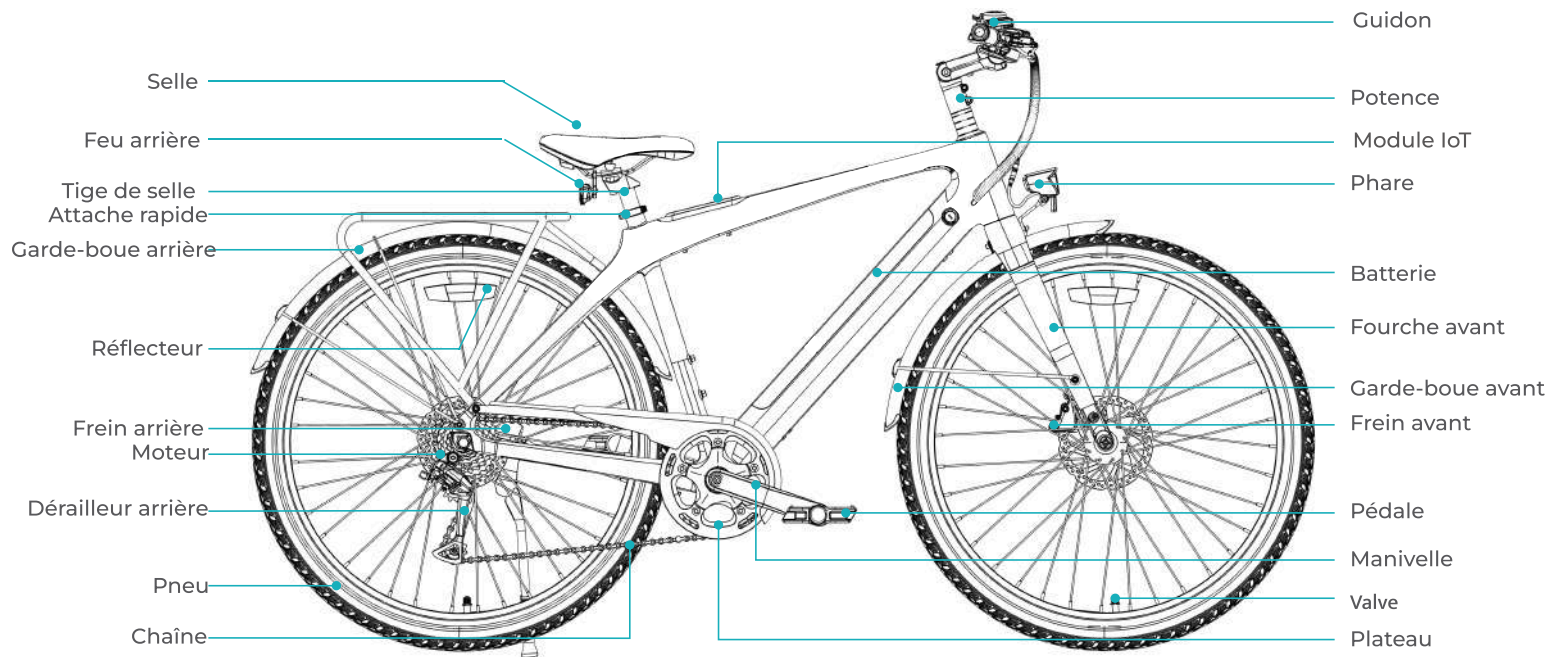

Declaration of Conformity

Product Description	• EPAC(Electrically Power Assisted Cycle)
Model Name	• Mapfour Ray Air
Essential Requirement	• Machinery Directive(2026/42/EC) • EMC Directive(2014/30/EU) • RED Directive(2014/53/EU) • Low voltage(2014/35/EU)
Standard Applied	• EPAC(EN 15194) • Battery safety(EN 50604)





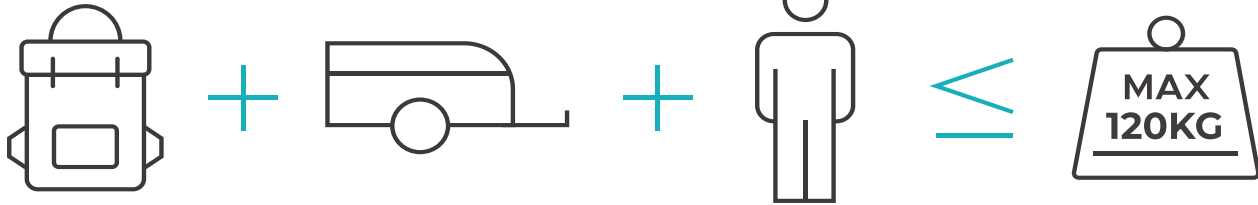



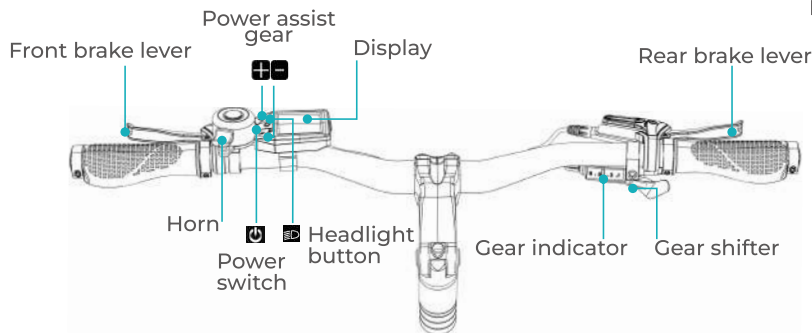





 Maximum load 120KG



1. Introduction



Common function descriptions

- 1.Power on/off: short press the  button for 1 second to turn on, long press the  button for 3 seconds to turn off.
- 2.Power assist gear adjustment: use the  and  buttons to adjust the power assist levels.
- 3.Power assist walking mode: long press the  button to enter walking assist mode. the speed will be 6 km/h, and the screen will display the walking assist icon . release the  button to stop the assist mode, and the walking assist icon  will disappear.
- 4.Headlight switch: the display has a light-sensing function, automatically turning the headlight on/off based on external light conditions. you can also manually control the headlight by short pressing the  button. when the headlight is on, the display brightness will dim. press the  button again to turn off the headlight, and the display brightness will return to normal.
- 5.Cycling data switching: after powering on, the default data is displayed as shown. short press the  button to view other data, and press the  button again to return to the main screen.
- 6.Error code display: if there is a malfunction in the electric assist bicycle's control system, the display will automatically show an error code. for detailed error code definitions, refer to section 3.3, error code explanation.

1.3 Functions

1. Einführung

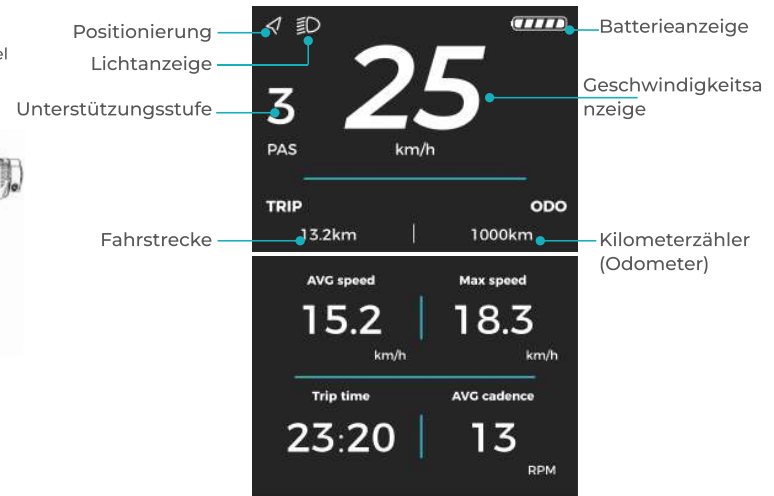
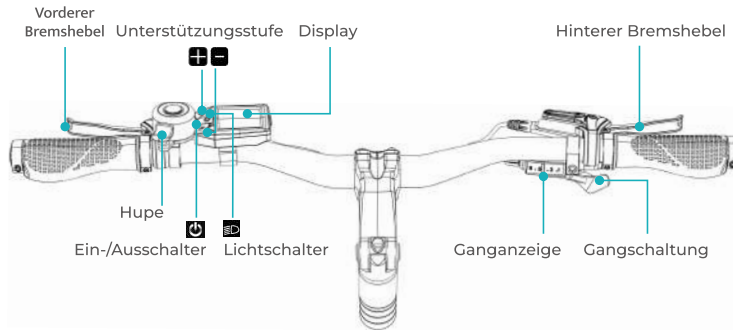

Gemeinsame Funktionsbeschreibungen

- Ein-/Ausschalten: Drücken Sie die Taste kurz für 1 Sekunde, um das Fahrrad einzuschalten, und halten Sie die Taste für 3 Sekunden gedrückt, um es auszuschalten.
- Einstellen der Unterstützungsstufe: Verwenden Sie die Tasten und um die Unterstützungsstufen anzupassen.
- Gehhilfe-Modus: Halten Sie die Taste gedrückt, um in den Gehmodus zu wechseln. Die Geschwindigkeit beträgt 6 km/h, und das Display zeigt das Symbol für die Gehhilfe an. Lassen Sie die Taste los, um den Modus zu beenden, und das Symbol für die Gehhilfe verschwindet.
- Scheinwerferschalter: Das Display verfügt über eine Lichtsensorfunktion, die das Licht automatisch je nach Umgebungslicht ein- oder ausschaltet. Sie können das Licht auch manuell durch kurzes Drücken der Taste ein- oder ausschalten. Wenn das Licht eingeschaltet ist, wird die Displayhelligkeit gedimmt. Drücken Sie erneut die Taste , um das Licht auszuschalten, und die Displayhelligkeit kehrt zur Normalität zurück.
- Umschalten der Fahrraddaten: Nach dem Einschalten werden die Standarddaten angezeigt. Drücken Sie kurz die Taste , um andere Daten anzuzeigen, und drücken Sie erneut die Taste , um zum Hauptbildschirm zurückzukehren.
- Fehlercode-Anzeige: Bei einer Fehlfunktion des E-Bike-Steuerungssystems zeigt das Display automatisch einen Fehlercode an. Für eine detaillierte Erklärung der Fehlercodes siehe Abschnitt 3.3, Fehlercode-Erklärung.

1.3 Funktionen

1.Introduction

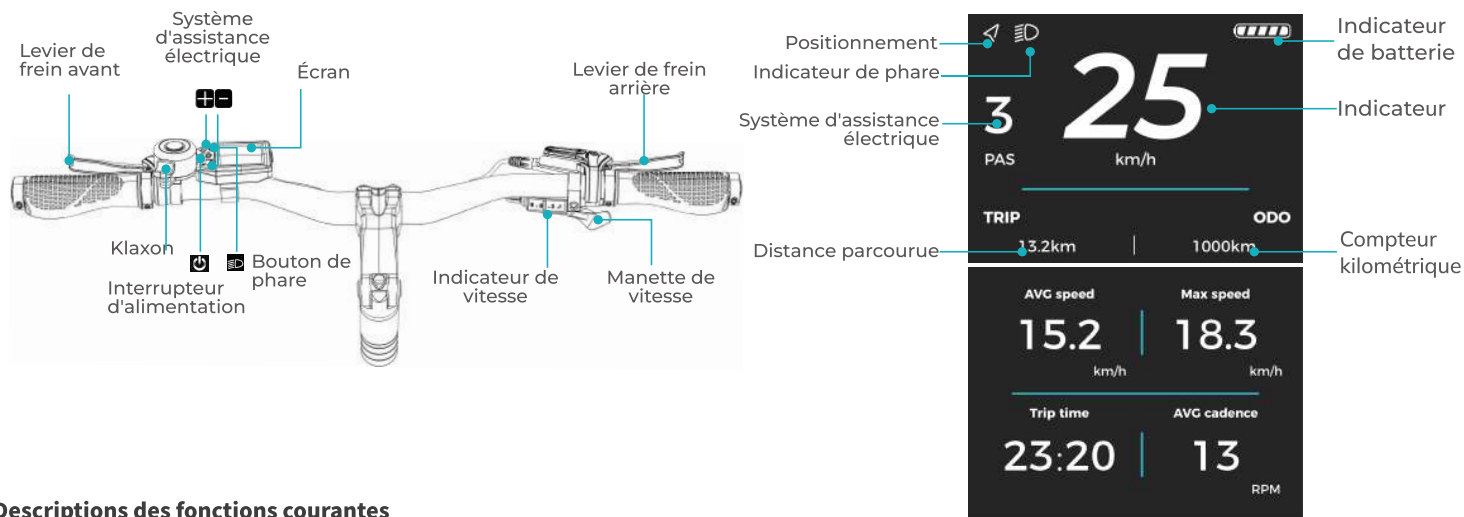

Descriptions des fonctions courantes

1. Marche/Arrêt : Un appui court sur la touche pendant 1 seconde pour allumer, un appui long sur la touche pendant 3 secondes pour l'éteindre.
2. Réglage du Système d'assistance électrique : Utilisez les boutons + et - pour ajuster les niveaux d'assistance électrique.
3. Mode d'assistance à la marche : Maintenez enfoncé le bouton pour activer le mode d'assistance à la marche. La vitesse sera de 6 km/h et l'écran affichera l'icône d'assistance à la marche . Relâchez le bouton pour arrêter le mode d'assistance, et l'icône d'assistance à la marche disparaîtra.
4. Interrupteur de phare : L'affichage dispose d'une fonction de détection de la lumière, allumant ou éteignant automatiquement le phare en fonction des conditions de luminosité extérieure. Vous pouvez également contrôler manuellement le phare en appuyant brièvement sur le bouton . Lorsque le phare est allumé, la luminosité de l'écran diminue. Appuyez de nouveau sur le bouton pour éteindre le phare, et la luminosité de l'écran reviendra à la normale.
5. Commutation des données de conduite : Après l'allumage, les données par défaut s'affichent comme indiqué. Appuyez brièvement sur le bouton pour afficher d'autres données, et appuyez de nouveau sur le bouton pour revenir à l'écran principal.
6. Affichage du code d'erreur : En cas de dysfonctionnement du système de contrôle de l'assistance électrique, l'écran affichera automatiquement un code d'erreur. Pour des explications détaillées des codes d'erreur, consultez la section 3.3, Explication des codes d'erreur.

1.3 Fonctions

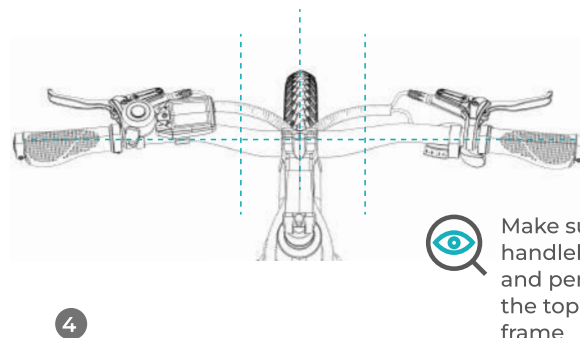
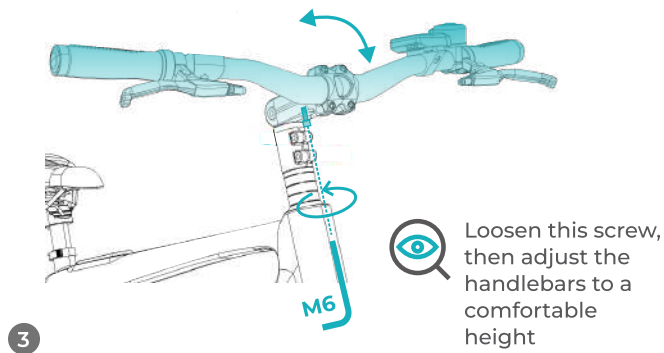
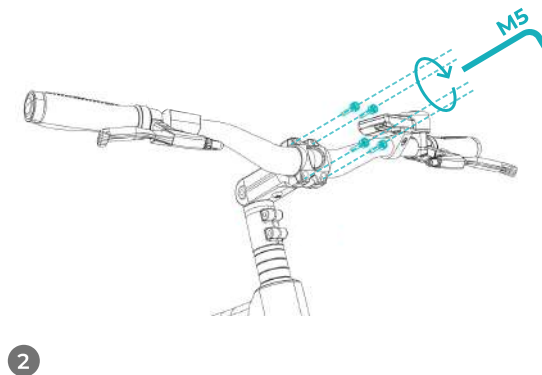
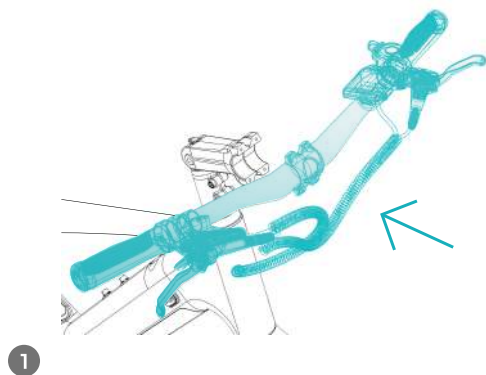

2. Quick guide

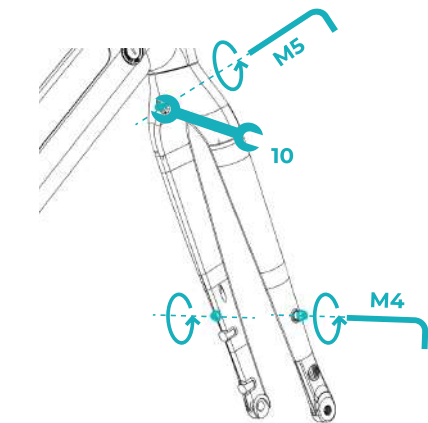

1

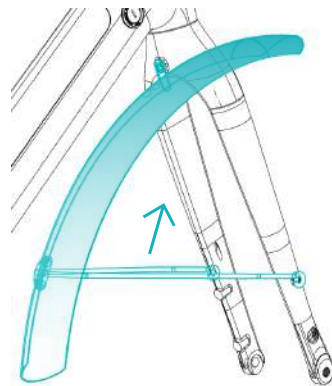

2

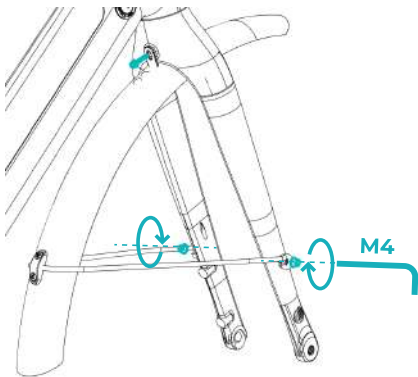

3

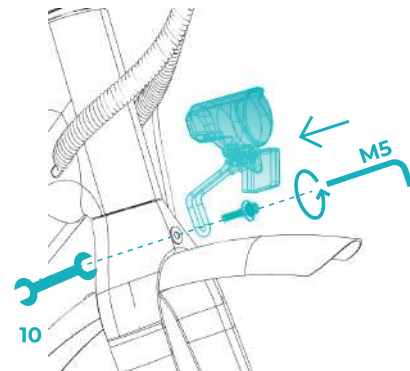

4

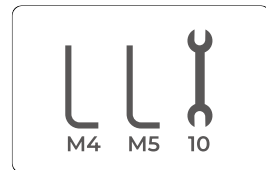

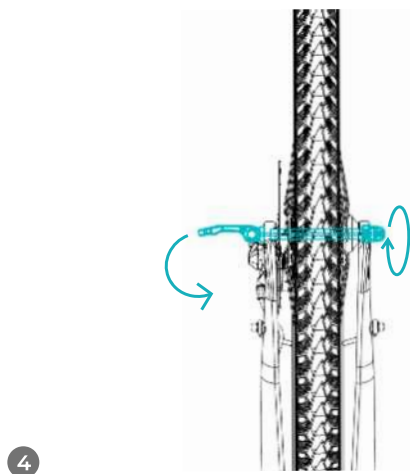
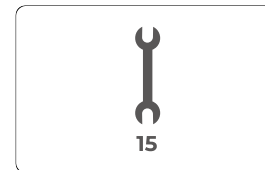
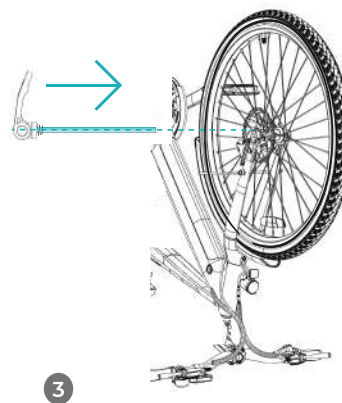
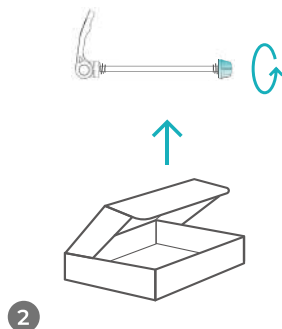
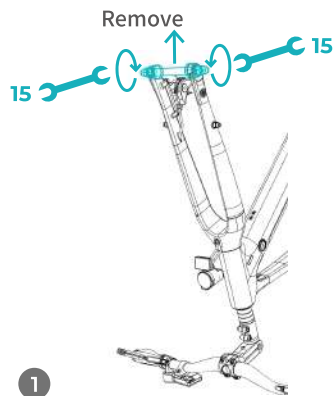

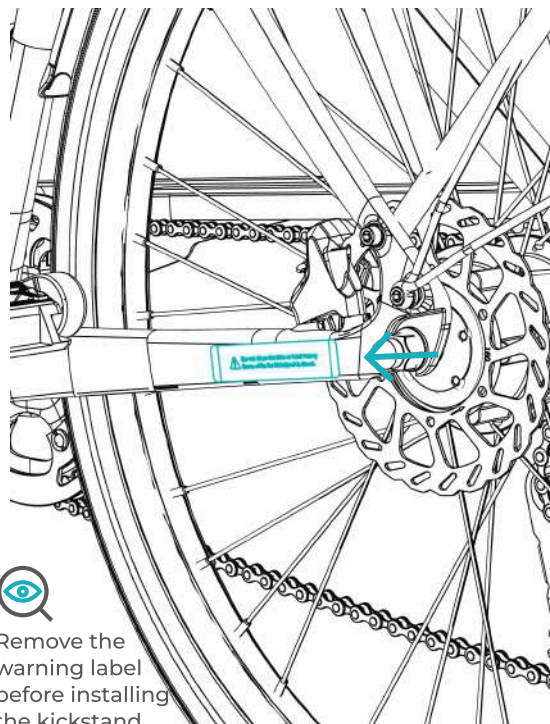

Remove the warning label before installing the kickstand.

1

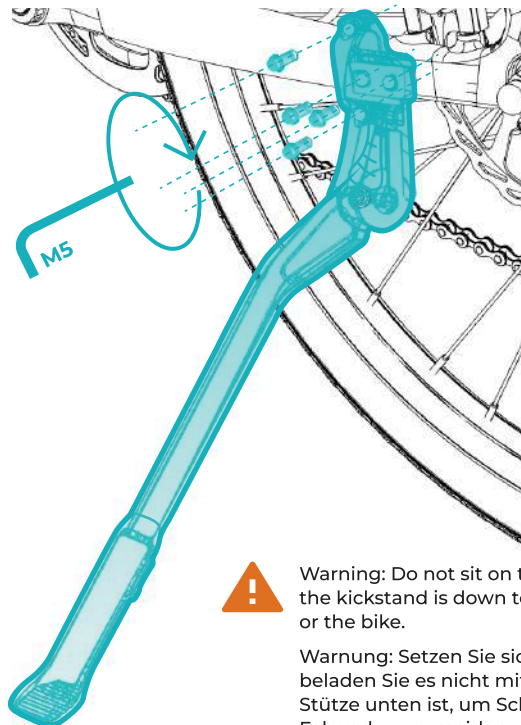

2



Warning: Do not sit on the bike or load over 25kg while the kickstand is down to avoid damaging the kickstand or the bike.

Warnung: Setzen Sie sich nicht auf das Fahrrad und beladen Sie es nicht mit mehr als 25 kg, während die Stütze unten ist, um Schäden an der Stütze oder dem Fahrrad zu vermeiden.

Avertissement : Ne vous asseyez pas sur le vélo et ne chargez pas plus de 25 kg pendant que la béquille est abaissée pour éviter d'endommager la béquille ou le vélo.



2. Quick guide



Distinguishing between left and right

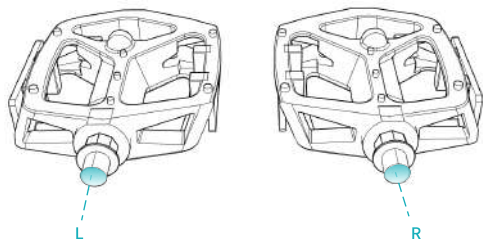

M6



1

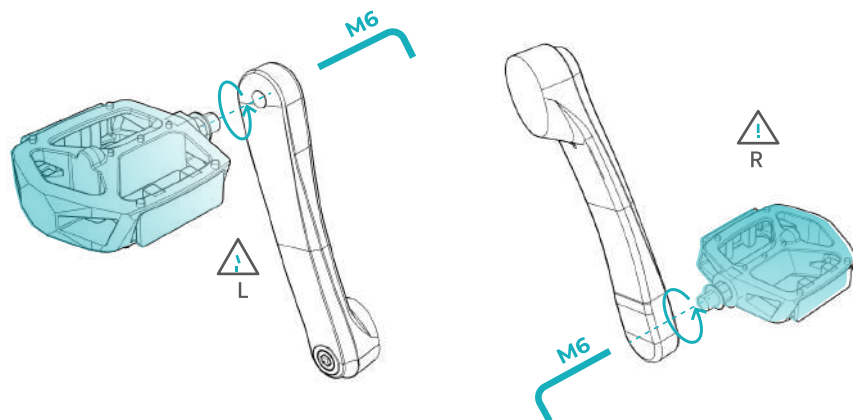

2

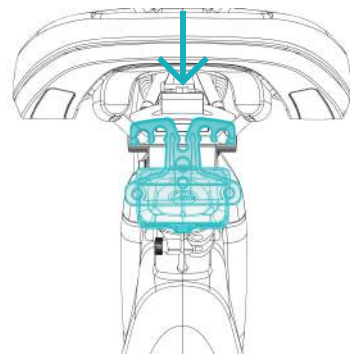

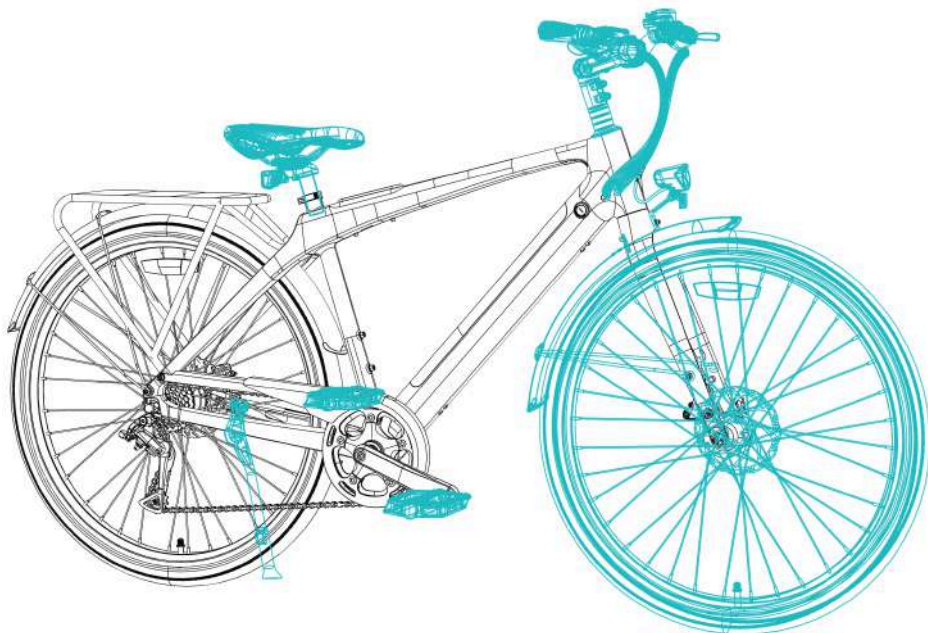

Congratulations!
Your bike has been assembled
successfully!

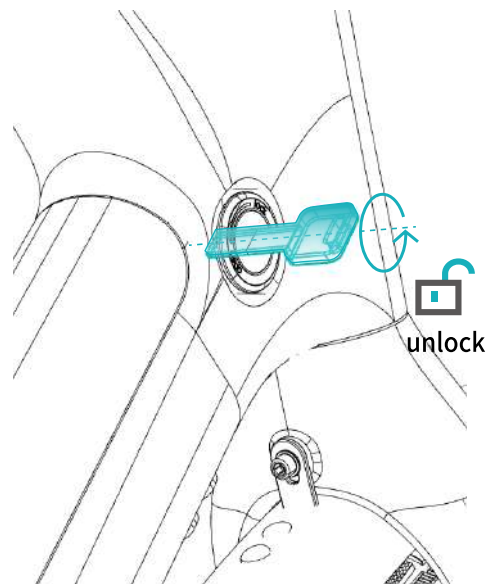

1

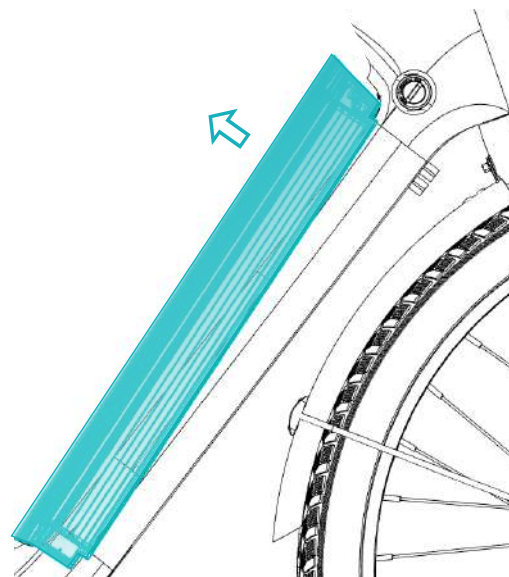

2

Two Charging Modes

① Charge the battery on the frame directly

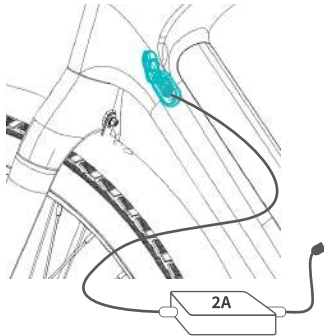

② Remove the battery for charging

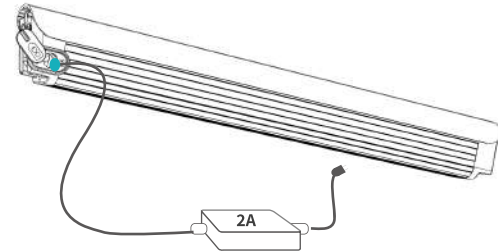

- Note: The battery has a small amount of electricity when the product leaves the factory. Before the product is used for the first time, please charge it fully. Please make sure to use the manufacturer's original charger that comes with the bicycle to charge the bicycle battery. Non-original chargers may cause battery damage.

Steps

- 1. Start of charging:** Fully insert the charger connector into the battery's charging port, and then fully insert the charger's power plug into the power socket.
- 2. Status indication:** When the charging indicator lamp on the charger is red, it indicates that the charging is normal; When the indicator lamp is green, it indicates that the battery is fully charged.
- 3. Charging time:** about 5-8 hours.
- 4. End of charging:** Unplug the power plug first, and then remove the charger connector from the battery. To charge by the method indicated in ①, just close the battery's dust plug. To charge by the method indicated in ②, you must insert the battery into the frame and secure it, and then close the battery's dust plug.

- Note: The charger contains a high-voltage device. Unauthorized repairs are strictly prohibited due to the risk of danger. The battery and the charger must be placed in a safe, well-ventilated, and dry area, beyond the reach of children, and away from any flammable, explosive, or hazardous items (such as saddles, sofas, etc.). Additionally, charging may not be conducted outdoors to prevent accidents like electrical short circuits and fires due to rain or similar elements.
- Warning: If you detect an unusual odor or if the battery or charger becomes excessively hot during charging, stop charging immediately and contact the after-sales team.

Zwei Lademodi

① DIE BATTERIE DIREKT AM RAHMEN AUFLADEN

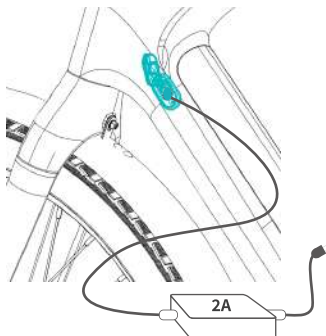

② DIE BATTERIE ZUM LADEN ENTFERNEN (SIEHE 2.3 FÜR DIE METHODE ZUM ENTFERNEN DER BATTERIE)

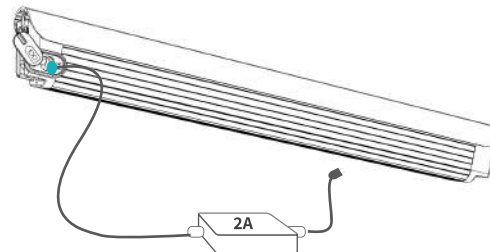

- Hinweis: Die Batterie hat eine kleine Menge Strom, wenn das Produkt die Fabrik verlässt. Bitte laden Sie die Batterie vor der ersten Benutzung vollständig auf. Stellen Sie sicher, dass Sie das originale Ladegerät des Herstellers verwenden, das mit dem Fahrrad geliefert wird, um die Fahrrad-Batterie zu laden. Nicht-originale Ladegeräte können die Batterie beschädigen.

Schritte

- 1. Beginn des Ladevorgangs:** Stecken Sie den Ladegeräts vollständig in den Ladeport der Batterie vollständig stecken Sie dann den Netzstecker des Ladegeräts vollständig in die Steckdose.
- 2. Statusanzeige:** Wenn die Ladeanzeige am Ladegerät rot leuchtet, bedeutet dies, dass das Laden normal ist; wenn die Anzeige grün leuchtet, bedeutet dies, dass die Batterie vollständig geladen ist.
- 3. Ladezeit:** etwa 5-8 Stunden.
- 4. Ende des Ladevorgangs:** Ende des Ladevorgangs: Ziehen Sie zuerst den Netzstecker und dann den Stecker des Ladegeräts vom Akku ab. Zum Aufladen nach der in angegebenen Methode ① angegebenen Methode aufzuladen, schließen Sie einfach den Staubschutz der Batterie. Um nach der in ② angegebenen Methode aufzuladen, müssen Sie die Batterie in den Rahmen einsetzen und sichern und dann den Staubschutz der Batterie schließen.

- Hinweis: Das Ladegerät enthält ein Hochspannungsgerät. Unerlaubte Reparaturen sind wegen der Gefahrengefahr strengstens untersagt.
Warnung: Der Akku und das Ladegerät müssen an einem sicheren, gut belüfteten und trockenen Ort aufgestellt werden, außerhalb der Reichweite von Kindern und fern von brennbaren, explosiven oder gefährlichen Gegenständen (wie Sätteln, Sofas usw.). Außerdem darf das Gerät nicht im Freien aufgeladen werden, um Unfälle wie elektrische Kurzschlüsse und Brände aufgrund von Regen oder ähnlichen Elementen zu vermeiden.
- Warnung: Wenn Sie einen ungewöhnlichen Geruch wahrnehmen oder wenn der Akku oder das Ladegerät während des Ladevorgangs übermäßig heiß wird, beenden Sie den Ladevorgang sofort und wenden Sie sich an den Kundendienst.

Deux Modes De Charge

① CHARGER LA BATTERIE DIRECTEMENT SUR LE CADRE

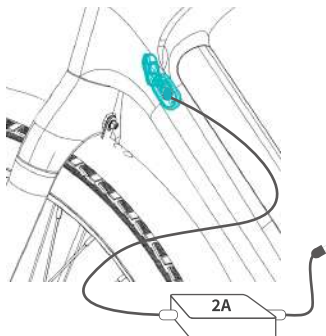

② RETIRER LA BATTERIE POUR LA CHARGER (VOIR 2.3 POUR LA MÉTHODE DE RETRAIT DE LA BATTERIE)

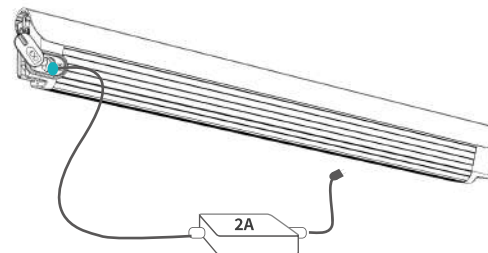

- Note: La batterie contient une petite quantité d'électricité lorsque le produit quitte l'usine. Avant d'utiliser le produit pour la première fois, chargez-le complètement. Veillez à utiliser le chargeur d'origine du fabricant fourni avec le vélo pour charger la batterie du vélo. Les chargeurs non originaux peuvent endommager la batterie.

Étapes

- 1. Début de la charge :** Insérez complètement le connecteur du chargeur dans le port de charge de la batterie, puis insérez complètement la fiche d'alimentation du chargeur dans la prise de courant.
- 2. Indication du statut :** Lorsque le témoin de charge du chargeur est rouge, cela indique que la charge est normale ; Lorsque le témoin est vert, cela indique que la batterie est complètement chargée.
- 3. Temps de charge :** Environ 5 à 8 heures.
- 4. Fin de la charge :** Débranchez d'abord la prise d'alimentation, puis retirez le connecteur du chargeur de la batterie. Pour charger selon la méthode indiquée en ①, il suffit de fermer le bouchon anti-poussière de la batterie. Pour charger selon la méthode indiquée en ②, vous devez insérer la batterie dans le cadre et la fixer, puis fermer le bouchon anti-poussière de la batterie.

- Note : Le chargeur contient un dispositif à haute tension. Les réparations non autorisées sont strictement interdites en raison du risque de danger. La batterie et le chargeur doivent être placés dans un endroit sûr, bien ventilé et sec, hors de portée des enfants et à l'écart de tout objet inflammable, explosif ou dangereux (comme les selles, les canapés, etc.). En outre, la charge ne doit pas être effectuée à l'extérieur afin d'éviter les accidents tels que les courts-circuits électriques et les incendies dus à la pluie ou à d'autres éléments similaires.
- Avertissement : Si vous détectez une odeur inhabituelle ou si la batterie ou le chargeur deviennent excessivement chauds pendant la charge, arrêtez immédiatement la charge et contactez l'équipe après-vente.

2.Quick start guide

Before using the product, please follow the installation guide to properly install the corresponding components. make sure to check for any loose fasteners, ensure the battery is sufficiently charged, and take appropriate protective measures for riding.

Step 1: adjust the handlebars and saddle

Adjust the handlebars and saddle to a suitable riding height based on the rider's height. ensure the saddle quick-release and handlebar screws are fully tightened.

Note: it is recommended to adjust the handlebars to a comfortable height according to your riding habits, and the saddle to the height of your pelvis. however, the height should never exceed the safety mark.

Step 2: power on and adjust the headlight

- ① Press the power button for 1 second to turn on the bike.
- ② Press and hold the **+** button to turn on the lights.
- ③ Adjust the headlight so it illuminates the area 10 meters ahead.

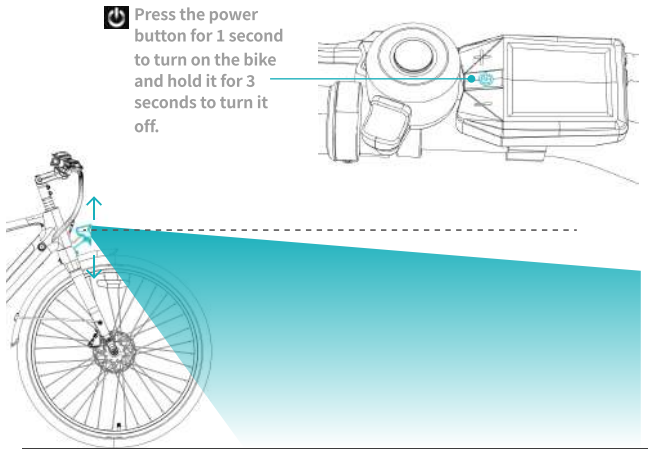

Step 3: adjust the gear

Switch riding modes according to road conditions and personal needs. this bike is equipped with 5 assist levels. use the **+** and **-** assist buttons to change the levels. level 1 is suitable for relatively flat roads. the greater the slope, the higher the level can be adjusted. note: when the bike is in pas 0 mode, there is no power assist, and it functions as a regular bicycle.

Step 4: start riding

Inflate the bicycle tires and wear your helmet before riding.

Step 5: brake instructions

The left brake controls the front wheel, and the right brake controls the rear wheel. always apply the right brake first, followed by the left brake, to gradually slow down and stop.

Warning: never apply the front brake abruptly on its own, as this may cause a loss of balance and lead to an accident. The maximum load for this electric bicycle is 120 kg, so do not exceed this weight limit.

2.kurzanleitung

Bevor Sie das Produkt verwenden, folgen Sie bitte dem Installationshandbuch, um die entsprechenden Komponenten richtig zu installieren. Stellen Sie sicher, dass keine Befestigungen locker sind, die Batterie ausreichend geladen ist und geeignete Schutzmaßnahmen für das Fahren getroffen werden.

Schritt 1: Lenker und Sattel einstellen

Passen Sie den Lenker und den Sattel auf eine geeignete Fahrhöhe entsprechend der Größe des Fahrers an. Stellen Sie sicher, dass die Schnellspannvorrichtung des Sattels und die Schrauben des Lenkers vollständig angezogen sind.

Hinweis: Es wird empfohlen, den Lenker auf eine angenehme Höhe gemäß Ihren Fahrgewohnheiten und den Sattel auf die Höhe Ihres Beckens einzustellen. Die Höhe sollte jedoch niemals die Sicherheitsmarke überschreiten

Schritt 2: Einschalten und Scheinwerfer einstellen

- ① Drücken Sie die Einschalttaste für 1 Sekunde, um das Fahrrad einzuschalten.
- ② Halten Sie die **+** Taste gedrückt, um das Licht einzuschalten.
- ③ Stellen Sie den Scheinwerfer so ein, dass er den Bereich 10 Meter vor Ihnen beleuchtet.

Drücken Sie die Einschalttaste für 1 Sekunde, um das Fahrrad einzuschalten, und halten Sie sie 3 Sekunden lang gedrückt, um es auszuschalten.

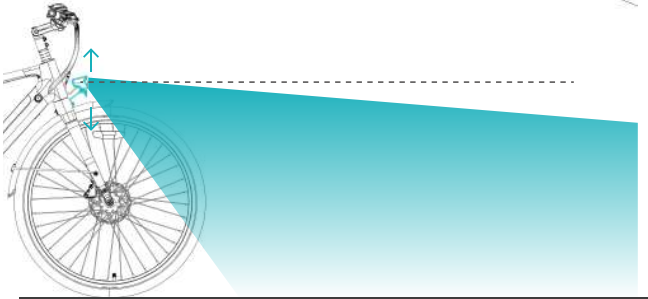
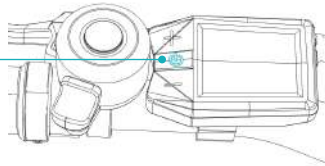

Schritt 3: Gang einstellen

Wechseln Sie die Fahrmodi je nach Straßenbedingungen und persönlichen Bedürfnissen. Dieses Fahrrad ist mit 5 Unterstützungsstufen ausgestattet. Verwenden Sie die Tasten **+** und **-**, um die Stufen zu ändern.

Stufe 1 ist für relativ flache Straßen geeignet. Je größer die Steigung, desto höher kann die Stufe eingestellt werden. Hinweis: Wenn sich das Fahrrad im PAS 0-Modus befindet, gibt es keine elektrische Unterstützung, und es funktioniert wie ein normales Fahrrad.

Schritt 4: Fahren

Pumpe Die Fahrradreifen Auf Und Setze Deinen Helm Auf, Bevor Du Fährst.

Schritt 5: Bremsanweisungen

Die linke Bremse steuert das Vorderrad, und die rechte Bremse steuert das Hinterrad. Betätigen Sie immer zuerst die rechte Bremse, gefolgt von der linken Bremse, um allmählich langsamer zu werden und anzuhalten.

Warnung: Betätigen Sie die Vorderradbremse niemals abrupt allein, da dies zu einem Verlust des Gleichgewichts und zu einem Unfall führen kann. Die maximale Last für dieses Elektrofahrrad beträgt 120 kg, überschreiten Sie diese Gewichtsgrenze nicht.

2. Guide rapide

Avant d'utiliser le produit, veuillez suivre le guide d'installation pour installer correctement les composants correspondants. Assurez-vous de vérifier s'il y a des fixations desserrées, que la batterie est suffisamment chargée, et prenez des mesures de protection appropriées pour la conduite.

Étape 1 : Ajuster le guidon et la selle

Ajustez le guidon et la selle à une hauteur de conduite appropriée en fonction de la taille du cycliste. Assurez-vous que le système d'attache rapide de la selle et les vis du guidon sont complètement serrés.

Remarque : Il est recommandé d'ajuster le guidon à une hauteur confortable selon vos habitudes de conduite, et la selle à la hauteur de votre bassin. Cependant, la hauteur ne doit jamais dépasser la marque de sécurité.



Étape 2 : Allumer et ajuster le phare

- 1 appuyez sur le bouton d'alimentation pendant 1 seconde pour allumer le vélo.
- 2 appuyez et maintenez le bouton  pour allumer les lumières.
- 3 ajustez le phare pour qu'il éclaire la zone à 10 mètres devant vous.

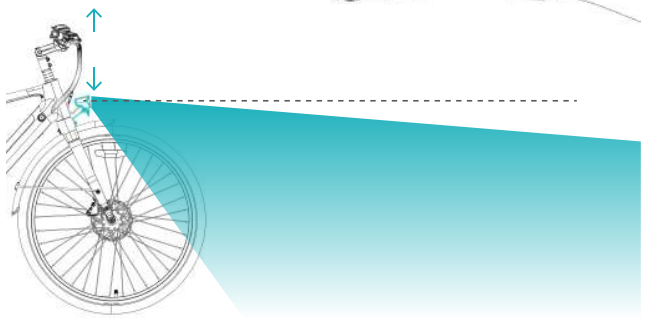
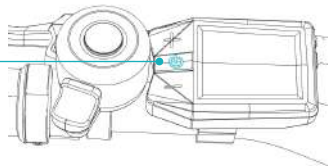
Appuyez sur le bouton d'alimentation pendant 1 seconde pour allumer le vélo et maintenez-le pendant 3 secondes pour l'éteindre.



Étape 3 : Ajuster la vitesse

Changez de mode de conduite selon les conditions de la route et vos besoins personnels. Ce vélo est équipé de 5 niveaux d'assistance. Utilisez les boutons  et  pour changer les niveaux.

Le niveau 1 est adapté aux routes relativement plates. Plus la pente est importante, plus le niveau peut être ajusté. Note : Lorsque le vélo est en mode PAS 0, il n'y a pas d'assistance électrique, et il fonctionne comme un vélo ordinaire.

Étape 4 : Commencer à rouler

Gonflez les pneus du vélo et mettez votre casque avant de rouler.

Étape 5 : Instructions de freinage

Le frein gauche contrôle la roue avant, et le frein droit contrôle la roue arrière. Actionnez toujours d'abord le frein droit, puis le frein gauche, pour ralentir et arrêter progressivement.

Avertissement : Ne jamais actionner brusquement le frein avant seul, car cela peut provoquer une perte d'équilibre et entraîner un accident. La charge maximale pour ce vélo électrique est de 120 kg, donc ne dépassez pas cette limite de poids.

You can also follow the steps below to access detailed settings:

1. Enter settings: while the bike is powered on, press and hold the **+** and **-** buttons simultaneously for more than 2 seconds to enter the settings screen (see diagram 1).
2. Select a setting: press the **+** or **-** button to choose different setting options.
3. Adjust the option: press the **⏵** button to enter a selected setting, then use the **+** or **-** button to adjust the option. press the **⏴** button again to confirm.
4. Setting descriptions:
 - ① ODO reset: clear the recorded total mileage.
 - ② Toggle unit: switch the mileage unit.
 - ③ Brightness: adjust the screen brightness.
 - ④ Password: set a startup password. the correct password must be entered to access the main screen and adjust the assist level.
 - ⑤ AL sensitivity: the display can detect external light and automatically turn the headlight on/off. this option allows you to adjust the light sensitivity or disable the feature.
5. Exit settings: press the **+** or **-** button to move to "back," then press the **⏴** button to return to the main screen.

Setting options

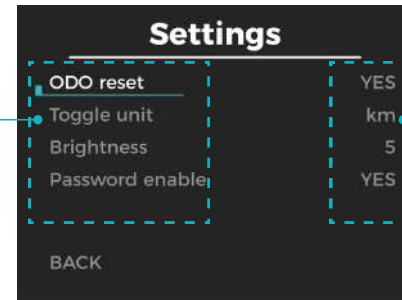

Choices



Sie können auch die folgenden Schritte ausführen, um auf die detaillierten Einstellungen zuzugreifen:

1. Einstellungen aufrufen: Während das Fahrrad eingeschaltet ist, drücken und halten Sie die Tasten **+** und **-** gleichzeitig für mehr als 2 Sekunden, um zum Einstellungsbildschirm zu gelangen (siehe Abbildung 1).
2. Eine Einstellung auswählen: Drücken Sie die Taste **+** oder **-**, um verschiedene Einstellungsoptionen auszuwählen.
3. Option anpassen: Drücken Sie die Taste **⏻**, um eine ausgewählte Einstellung aufzurufen, und verwenden Sie dann die Tasten **+** oder **-**, um die Option anzupassen. Drücken Sie erneut die Taste **⏻**, um zu bestätigen.
4. Beschreibungen der Einstellungen:
 - ① odo-reset: löscht den aufgezeichneten Gesamtkilometerstand.
 - ② Einheit wechseln: wechselt die einheit für den Kilometerstand.
 - ③ Helligkeit: Einstellung der bildschirmhelligkeit.
 - ④ Passwort: Legen sie ein Startpasswort fest. Das richtige Passwort muss eingegeben werden, um auf den Hauptbildschirm zuzugreifen und die Unterstützungsstufe einzustellen.
 - ⑤ AI-empfindlichkeit: das display kann umgebungslicht erkennen und das licht automatisch ein- oder ausschalten. mit dieser option können sie die lichtsensibilität anpassen oder die funktion deaktivieren.
5. Einstellungen verlassen: Drücken Sie die Taste **+** oder **-**, um zu „ZURÜCK“ zu wechseln, und drücken Sie dann die Taste **⏻**, um zum Hauptbildschirm zurückzukehren.

Einstellungsoptionen

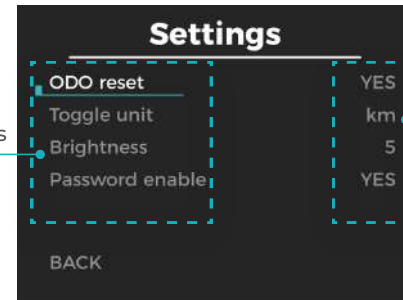

Auswahlmöglichkeiten



Vous pouvez également suivre les étapes ci-dessous pour accéder aux paramètres détaillés :

1. Accéder aux Paramètres : Lorsque la bicyclette est allumée, appuyez et maintenez les boutons **+** et **-** simultanément pendant plus de 2 secondes pour afficher l'écran des paramètres (voir schéma 1).
2. Sélectionner un Paramètre : Appuyez sur le bouton **+** ou **-** pour choisir différentes options de paramètres.
3. Ajuster l'Option : Appuyez sur le bouton **↵** pour entrer dans un paramètre sélectionné, puis utilisez les boutons **+** ou **-** pour ajuster l'option. Appuyez à nouveau sur le bouton **↵** pour confirmer.
4. Descriptions des Paramètres :
 - ① Réinitialisation odo : effacer le kilométrage total enregistré.
 - ② Unité à bascule : changer l'unité de kilométrage.
 - ③ Luminosité : ajuster la luminosité de l'écran.
 - ④ Mot de passe : définir un mot de passe de démarrage. Le mot de passe correct doit être entré pour accéder à l'écran principal et ajuster le niveau d'assistance.
 - ⑤ Sensibilité al : l'affichage peut détecter la lumière externe et allumer/éteindre automatiquement le phare. Cette option vous permet d'ajuster la sensibilité de la lumière ou de désactiver la fonction.
5. Quitter les Paramètres : Appuyez sur le bouton **+** ou **-** pour passer à "RETOUR", puis appuyez sur le bouton **↵** pour revenir à l'écran principal.

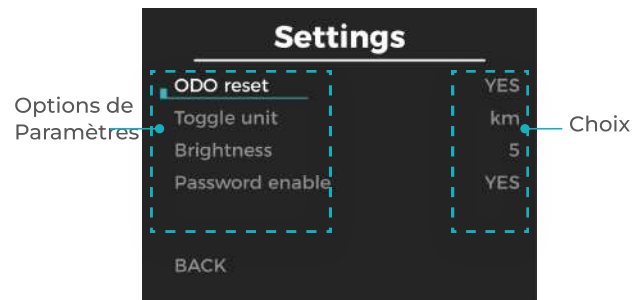

3. Notes for maintenance

Safety guidelines for electric bike

1. Do not park the electric bike in the building lobby, evacuation stairs, walkways or safety exits;
2. Do not charge and park the electric bike in the residential building. Keep the bike away from combustibles during charging. The charging time should not be too long, generally not more than 12 h;
3. Prevent water from entering the electrical components. When cleaning the bike, avoid water flow impacting the charging interface, harness connectors and other electrical components;
4. When adjusting the height of the saddle and stem, be careful not to expose the safety scales on the saddle and stem;
5. Users and dealers are prohibited from modifying the bike without authorization. For example: modification of battery configuration, modification of circuit, increase of bulb power, add-on installation of audio devices, etc.;

• Note: Maintenance by non-professionals is strictly prohibited. In case of failure of the bike, contact the customer service center or go to a designated professional maintenance station for repair.

Ride safely: Always adhere to national and local traffic laws and remain vigilant for your safety while riding.

1. Individuals under the age of 16 are strictly prohibited from operating electric bikes on the road. Do not lend the bike to those who are not proficient in its use to prevent potential hazards.
2. Please ride in the non-motorized lane, with the maximum speed not more than the speed limit in local regulations;
3. The electric bike must carry people or articles in accordance with the laws;
4. Always wear an appropriate safety helmet and secure the chin strap while riding;
5. When riding in rainy and snowy days, the braking distance will be extended, so pay attention to slowing down; Do not ride in bad weather such as rainstorms;
6. Please carefully abide by traffic rules. Do not ride after drinking, or ride with one hand or with both hands off;
7. When riding, try to wear bright color clothes, not tight, without open cuffs and allowing for free movement, and wear low-heeled shoes or sports shoes when possible.

Notes during ride

1. For the safety of yourself and others, please consciously abide by traffic rules;
2. Wear a safety helmet and take other relevant safety precautions before ride;
3. When starting the bike, gradually accelerate to prevent losing control;
4. In rainy and snowy weather, as the braking distance increases, please concentrate on riding slowly and carefully when riding to prevent sideslip and fall;
5. Before stop, please shift down the mechanical gear to facilitate the next ride.

6. Do not touch the live components of the electric bicycle with wet hands or metal objects. For example: the battery interface, battery charging port, charger connector, etc.;
7. Do not disassemble the electrical components without authorization to prevent liquid and metal filings from entering the components.
8. Do not expose the bike to sunlight/rainstorm for a long time to prevent parts from aging;
9. If the bike needs to be cleaned, please wipe down the frame using water mixed with a neutral detergent. Do not remove and wash the internal parts with water to prevent short circuits.

Inspection before ride

1. Turn on the power supply, check whether the indicator lamps on the instrument are normal, and check whether the power of the battery is sufficient;
2. Check whether the front and rear lights are normal and whether the lighting angle of the headlight is normal;
3. Check whether the horn of the electric bike is in good condition;
4. Check whether the handlebar and seat post are adjusted to the proper positions, and confirm that the fastening screws (or quick-release hoop) are fastened;
5. Check the brake levers. the brakes shall be adjusted to be reliable and flexible in resetting;
6. Check whether the tire pressure is normal, whether there is cracking and abnormal wear, and whether there are nails, stones, glass and other sharp objects inserted;
7. Check whether the wheel screws are tightened firmly, and ensure the pedal reflector is not lost, damaged or contaminated.

Notes for push and stop

1. When pushing the bike uphill or carrying heavy objects, the boost mode can be on to assist the push;
2. When stopping the bike, please set the kickstand on the flat ground and power off the bike;
3. Please maintain and clean the bike regularly to keep it in the best condition.

3.1 Notes for operation

3. Hinweise zur wartung

Sicherheitsrichtlinien für Elektrofahrräder

1. Das Elektrofahrrad sollte nicht in Foyers, Fluchttreppen, Korridoren und Sicherheitsausgängen abgestellt werden;
2. Das Elektrofahrrad sollte nicht in Wohngebäuden aufgeladen und abgestellt werden. Es sollte während des Aufladens von brennbaren Materialien ferngehalten werden. Die Ladezeit sollte 12 Stunden nicht überschreiten;
3. Das Eindringen von Wasser in die elektrischen Teile ist strikt zu vermeiden. Achten Sie beim Reinigen darauf, dass kein Wasser auf den Ladeanschluss, die Kabelbaumstecker und andere elektrische Komponenten gelangt;
4. Achten Sie bei der Höhenverstellung des Sattels und des Steuerrohrs darauf, dass die Sicherheitsmarkierung des Sattels und des Steuerrohrs nicht freigelegt werden;
5. Bitte nehmen Sie keine privaten Veränderungen am Fahrzeug vor. Zum Beispiel: Ändern der Batteriekonfiguration, Ändern der Verkabelung, Erhöhen der Leistung des Fahrlichts und Hinzufügen des Lautsprechers usw;

6. Fassen Sie die stromführenden Teile des Fahrrads nicht mit nassen Händen oder Metallleitern an. Zum Beispiel: Batterieanschluss, Ladeanschluss, Stecker des Ladegeräts usw;
7. Bitte bauen Sie elektrische Teile nicht ohne Genehmigung aus, da sonst Flüssigkeit und Metallspäne in die elektrischen Teile eindringen können;
8. Setzen Sie das Fahrrad nicht über einen längeren Zeitraum dem Sonnenlicht oder Regen aus, um eine Alterung der Teile zu vermeiden;
9. Reinigen Sie das Fahrrad bitte mit sauberem Wasser und einem neutralen Reinigungsmittel; Bitte zerlegen Sie nicht die inneren Teile zur Wasserwäsche, um einen Kurzschluss zu vermeiden.

• Hinweis: Die Reparatur durch Laien ist strengstens untersagt. Im Falle einer Störung sollte das Fahrrad in einer vom Hersteller benannten Wartungsstelle repariert werden.

Fahrsicherheit: Bitte beachten Sie die nationalen und lokalen Verkehrsvorschriften. Achten Sie bitte auf die Fahrsicherheit.

1. Es ist strengstens untersagt, dass Personen unter 16 Jahren Elektrofahrräder im Straßenverkehr fahren. Verleihen Sie keine Elektrofahrräder an Personen, die das Fahrrad nicht bedienen können, um Gefahren zu vermeiden;
2. Bitte fahren Sie auf nicht-motorisierten Fahrspuren. Die Höchstgeschwindigkeit darf die in den örtlichen Vorschriften festgelegte Höchstgeschwindigkeit nicht überschreiten;
3. Elektrofahrräder sollten im Einklang mit den gesetzlichen Vorschriften nur Personen oder Gegenständen befördern;
4. Tragen Sie beim Fahren unbedingt einen geeigneten Schutzhelm und legen Sie den Sicherheitsgurt an;
5. Der Bremsweg verlängert sich bei Regen oder Schnee. Bitte fahren Sie bei diesen Wetterverhältnissen langsamer; Vermeiden Sie Fahrten bei schlechtem Wetter wie starkem Regen;
6. Halten Sie sich bitte genau an die Verkehrsregeln. Fahren Sie niemals nach dem Genuss von Alkohol. Fahren Sie niemals mit einer Hand oder ohne Hand am Lenker;
7. Tragen Sie beim Fahren am besten farbenfrohe Kleidung mit offenen Ärmeln, in der Sie sich frei bewegen können. Bitte tragen Sie Schuhe mit niedrigen Absätzen oder Sportschuhe.

Wichtige Hinweise bei der Fahrt

1. Halten Sie sich zu Ihrer Sicherheit an die Verkehrsregeln;
2. Tragen Sie vor der Fahrt unbedingt einen Schutzhelm und treffen Sie Sicherheitsvorkehrungen;
3. Das Fahrrad sollte beim Anfahren langsam beschleunigt werden. Wenn Sie zu schnell fahren, können Sie leicht die Kontrolle verlieren;
4. Bei Regen und Schnee sollte der Bremsweg entsprechend verlängert werden. Sie müssen sich während der Fahrt konzentrieren und langsam fahren, um ein seitliches Abrutschen und einen Sturz zu vermeiden;
5. Bitte schalten Sie vor dem Anhalten den Gang für die nächste Fahrt herunter.

Inspektion vor der Fahrt

1. Schalten Sie das Gerät ein und prüfen Sie, ob alle Kontrollleuchten auf dem Bildschirm leuchten und ob die Batterieleistung ausreichend ist;
2. Prüfen Sie, ob das Fahrlicht und das Rücklicht ordnungsgemäß funktionieren und ob der Winkel des Fahrlichts richtig ist;
3. Prüfen Sie, ob die Glocke des Elektrofahrrads in gutem Zustand ist;
4. Prüfen Sie, ob der Lenker und die Sattelstütze richtig eingestellt sind. Prüfen Sie, ob die Feststellschrauben (oder der Schnellspanner) fest angezogen sind;
5. Prüfen Sie, ob die Bremse ordnungsgemäß funktioniert, ob sich der Bremsgriff flexibel zurückstellen lässt, und ob das Rücklicht beim Bremsen aufleuchtet;
6. Prüfen Sie, ob der Reifendruck in Ordnung ist, ob Risse und ungewöhnlicher Verschleiß vorhanden sind, und ob Nägel, Steine, Glas und andere scharfe Gegenstände eingefügt wurden;
7. Prüfen Sie, ob die Radschrauben verriegelt sind. Prüfen Sie, ob die Pedale und der Reflektor nicht verloren, gebrochen oder verschmutzt sind.

Hinweise für Push und Stop

1. Der Netzschalter sollte beim Schieben ausgeschaltet sein, um Unfälle durch unbeabsichtigtes Drehen des Gashebels beim Schieben zu vermeiden;
2. Wenn Sie das Fahrrad bergauf schieben oder schwere Gegenstände auf dem Fahrrad tragen, können Sie die Schiebehilfe-Funktion aktivieren;
3. Stellen Sie beim Parken den Fahrradständer auf eine ebene Fläche und schalten Sie den Strom ab;
4. Bitte warten und reinigen Sie das Fahrrad regelmäßig, um es in bestem Zustand zu halten.

3.1 Hinweise zur bedienung

3. Notes pour l'entretien

Sécurité dans l'utilisation des vélos à assistance électrique

1. Les vélos à assistance électrique ne doivent pas être garés dans les halls d'entrée des bâtiments, les escaliers d'évacuation, les passerelles et les sorties de sécurité ;
2. Ne chargez pas et ne gardez pas votre vélo à assistance électrique dans un bâtiment résidentiel, tenez-le éloigné des matériaux combustibles lors de la charge, et ne le chargez pas trop longtemps, en général pas plus de 12 heures ;
3. Évitez la pénétration de l'eau dans les pièces électriques. Lorsque vous lavez le vélo, évitez que l'eau n'entre en contact avec le port de charge, les connecteurs du faisceau de câbles et les autres pièces électriques ;
4. Lors du réglage de la hauteur de la selle et du tube vertical, veillez à ne pas exposer les lignes de sécurité marquées sur la selle et le tube vertical ;
5. Il est interdit aux utilisateurs et aux concessionnaires de modifier les vélos à titre privé. Modifications telles que le changement de la configuration de la batterie, le changement du câblage, l'augmentation de la puissance en watts des ampoules et l'ajout d'un système audio ;

6. Il est interdit de toucher les parties électrifiées du vélo électrique avec des mains mouillées ou des conducteurs métalliques. Par exemple, le connecteur de la batterie, le port de chargement de la batterie et la fiche d'alimentation du chargeur, etc. ;
7. Ne démontez pas les pièces électriques sans autorisation afin d'éviter que des liquides et des copeaux de métal n'entrent dans les pièces électriques ;
8. N'exposez pas le vélo au soleil ou à la pluie pour longtemps afin d'éviter la détérioration des pièces ;
9. Si vous devez laver le vélo, essayez la carrosserie avec de l'eau mélangée à un détergent neutre ; Ne démontez pas les pièces internes pour les laver afin d'éviter les courts-circuits.

• Remarque : Il Est Strictement Interdit Aux Non-professionnels D'effectuer L'entretien. En Cas De Panne, Vous Devez Contacter Le Service Clientèle Ou Vous Rendre À Notre Station De Maintenance Professionnelle Désignée Pour L'entretien.

Sécurité de la conduite : veuillez respecter les règles de circulation nationales et locales et faire attention à la sécurité de la conduite.

1. Il est strictement interdit aux personnes de moins de 16 ans de conduire des vélos à assistance électrique sur la route et de les prêter à des personnes qui ne savent pas les manœuvrer, afin d'éviter tout danger ;
2. Veuillez emprunter les voies non motorisées et ne pas dépasser la vitesse maximale autorisée par la législation locale ;
3. Les vélos à assistance électrique doivent transporter des personnes ou des objets conformément à la loi ;
4. Portez toujours un casque de sécurité approprié et attachez le harnais de votre casque lorsque vous conduisez ;
5. Par temps de pluie ou de neige, la distance de freinage sera prolongée, veillez à ralentir. Évitez de conduire par mauvais temps, par exemple en cas de fortes pluies ;
6. Veuillez respecter scrupuleusement les règles de circulation et ne pas conduire en état d'ébriété, conduire avec une seule main ou conduire en écartant les deux mains du guidon ;
7. Pendant la conduite, essayez de porter des vêtements de couleur vive et non serrés, avec des manches non évasées, qui permettent une bonne liberté de mouvement, et portez de préférence des chaussures à talons bas ou des chaussures de sport.

Précautions en cours de route

1. Pour votre sécurité et celle des autres, respectez scrupuleusement les règles de circulation ;
2. Vous devez porter un casque de sécurité avant de conduire, et prendre d'autres mesures de sécurité pertinentes ;
3. Lors du premier démarrage du véhicule, accélérez lentement afin de ne pas perdre le contrôle en accélérant trop rapidement ;
4. Par temps de pluie ou de neige, vous devez augmenter la distance de freinage de manière appropriée et vous concentrer sur une conduite prudente et lente afin d'éviter les dérapages et les chutes ;
5. Avant de s'arrêter, veuillez abaisser le niveau de mode poussé pour le prochain trajet.

Inspection avant le départ

1. Mettez l'appareil sous tension, vérifiez que les indicateurs de l'instrument sont normaux et que l'alimentation électrique est suffisante ;
2. Vérifiez que les feux avant et arrière s'allument correctement et que le feu avant s'allume sous un angle normal ;
3. Vérifiez que l'avertisseur sonore du vélo à assistance électrique est en bon état ;
4. Vérifiez que le guidon et le tube de selle sont réglés dans la bonne position et que les vis de fixation (ou de dégagement rapide) sont bien serrées ;
5. Vérifiez les guidons de frein, l'ajustement des freins doit garantir un freinage fiable et un retour flexible, les feux arrière doivent s'allumer lorsque vous freinez ;
6. Vérifiez la pression normale des roues, les fissures et l'usure anormale, ainsi que l'insertion d'objets pointus tels que des clous, des pierres et du verre ;
7. Vérifiez que les vis de la roue sont bloquées et que les réflecteurs de l'étrier ne sont pas manquants, cassés ou contaminés.

Précautions de poussée et de stationnement

1. Éteindre l'interrupteur lors de la poussée du vélo afin d'éviter les accidents causés par la rotation involontaire de l'accélérateur lors de la poussée ;
2. Lorsque vous poussez en montée ou avec une charge lourde, vous pouvez activer le mode poussée ;
3. Lorsque vous arrêtez le vélo, vous devez appuyer les repose-pieds sur une surface plane et couper l'alimentation ;
4. Veuillez entretenir et nettoyer régulièrement votre vélo pour le maintenir en parfait état.

3.1 Notes pour le fonctionnement

Overall Maintenance And Self-inspection

Motor Maintenance

1. The motor casing and end caps are sealed; please do not open them.
2. The motor should be kept clean, free from foreign objects, corrosive liquids, and gases. Do not hit or bake the motor casing to avoid damage.
3. The motor is rated IPX5 for water resistance; do not wash the motor with a water gun or submerge it in water. If the water level reaches the center of the motor hub, it may cause a short circuit in the internal wiring and damage electrical components.

Battery Maintenance

1. Lithium batteries have high capacity, long life, and lightweight characteristics. Their lifespan is closely related to your usage habits. Do not wait until the battery is low to recharge; avoid long-term storage and develop a habit of frequent charging.
2. Charge the battery fully for the first time. It is recommended to stop charging promptly once fully charged; do not exceed 12 hours of charging time.
3. If not used for a long time, charge the lithium battery for more than two hours each month. Never store it in a discharged state; once the battery voltage reaches a low state, it will cause significant and irreversible damage.

Brake Maintenance

1. Check the brake pads for wear before each ride and replace severely worn pads promptly.
2. Maintain proper tension in the brake system to ensure sensitivity and reliability, with appropriate clearance between the pads and the disc.
3. Regularly clean the brake discs and pads to avoid oil and debris affecting braking performance.

Drivetrain Maintenance

1. Regularly clean the chain, gears, and derailleurs to prevent dust and debris accumulation.
2. Lubricate the chain and gears with mechanical oil monthly to ensure smooth operation.
3. Regularly check the adjustment of the derailleur to ensure smooth shifting.

- **Danger:** Do not disassemble the old battery without authorization. The battery shall be recovered at the location designated by the local government or at the company's authorized maintenance site.
- **Warning:** Keep the battery away from open flames or high-temperature heat sources. Never throw the battery into a fire. avoid exposing the battery to direct sunlight in hot and high-temperature conditions.

Gesamtwartung und Selbstprüfung

Motorwartung

1. Das Motorgehäuse und die Endkappen sind versiegelt; bitte nicht öffnen.
2. Der Motor sollte sauber gehalten werden, frei von Fremdkörpern, ätzenden Flüssigkeiten und Gasen. Schlagen oder backen Sie nicht auf das Motorgehäuse, um Schäden zu vermeiden.
3. Der Motor hat die Schutzart IPX5; waschen Sie den Motor nicht mit einem Hochdruckreiniger und tauchen Sie ihn nicht ins Wasser. Wenn der Wasserspiegel die Mitte der Motorachse erreicht, kann dies zu einem Kurzschluss in der internen Verkabelung führen und elektrische Komponenten beschädigen.

Batteriewartung

1. Lithiumbatterien haben eine hohe Kapazität, eine lange Lebensdauer und sind leicht. Ihre Lebensdauer hängt eng mit Ihren Nutzungsgewohnheiten zusammen. Warten Sie nicht, bis die Batterie leer ist, um sie aufzuladen; vermeiden Sie eine langfristige Lagerung und entwickeln Sie die Gewohnheit, häufig aufzuladen.
2. Laden Sie die Batterie beim ersten Mal vollständig auf. Es wird empfohlen, das Laden sofort zu stoppen, sobald sie voll ist; die maximale Ladezeit sollte 12 Stunden nicht überschreiten.
3. Wenn die Batterie längere Zeit nicht verwendet wird, laden Sie sie jeden Monat mehr als zwei Stunden auf. Lagern Sie sie niemals im entladenen Zustand; sobald die Batteriespannung einen niedrigen Zustand erreicht, kann dies erhebliche und irreversible Schäden verursachen.

Bremsenwartung

1. Überprüfen Sie vor jeder Fahrt den Verschleiß der Bremsbeläge und ersetzen Sie stark abgenutzte Beläge umgehend.
2. Halten Sie die richtige Spannung im Bremssystem aufrecht, um Empfindlichkeit und Zuverlässigkeit sicherzustellen, mit angemessenem Abstand zwischen den Belägen und der Scheibe.
3. Reinigen Sie regelmäßig die Bremsscheiben und -beläge, um zu vermeiden, dass Öl und Schmutz die Bremsleistung beeinträchtigen.

Antriebsstrangwartung

1. Reinigen Sie regelmäßig die Kette, die Zahnräder und die Umwerfer, um Staub- und Schmutzansammlungen zu vermeiden.
2. Schmieren Sie die Kette und die Zahnräder monatlich mit Maschinenöl, um einen reibungslosen Betrieb zu gewährleisten.
3. Überprüfen Sie regelmäßig die Einstellung des Umwerfers, um ein reibungsloses Schalten sicherzustellen.

- **GEFAHR:** Zerlegen Sie die alte Batterie nicht ohne Genehmigung, sondern recyceln Sie sie an dem dafür vorgesehenen Ort oder an der angegebenen Wartungsstelle.
- **WARNUNG:** Batterien sollten nicht in der Nähe von offenen Flammen oder Wärmequellen aufbewahrt werden. Batterien dürfen nicht ins Feuer geworfen werden. Die Batterien dürfen nicht dem Sonnenlicht mit hoher Temperatur ausgesetzt werden.

Entretien général et auto-inspection

Entretien du moteur

1. Le boîtier du moteur et les capots sont scellés ; ne pas les ouvrir.
2. Le moteur doit rester propre, sans objets étrangers, liquides corrosifs ou gaz. Ne pas frapper ni cuire le boîtier du moteur pour éviter d'endommager.
3. Le moteur est classé IPX5 pour la résistance à l'eau ; ne pas laver le moteur avec un nettoyeur haute pression ni le plonger dans l'eau. Si le niveau d'eau atteint le centre du moyeu du moteur, cela peut provoquer un court-circuit dans le câblage interne et endommager les composants électriques.

Entretien de la batterie

1. Les batteries lithium ont une grande capacité, une longue durée de vie et sont légères. Leur durée de vie est étroitement liée à vos habitudes d'utilisation. Ne pas attendre que la batterie soit faible pour la recharger ; éviter un stockage à long terme et développer l'habitude de charger fréquemment.
2. Charger complètement la batterie lors de la première utilisation. Il est recommandé d'arrêter le chargement dès qu'elle est pleine ; ne pas dépasser 12 heures de temps de charge.
3. Si elle n'est pas utilisée pendant longtemps, il faut charger la batterie lithium pendant plus de deux heures chaque mois. Ne jamais la stocker à l'état déchargé ; dès que la tension de la batterie atteint un état faible, cela causera des dommages importants et irréversibles.

Entretien des freins

1. Vérifiez l'usure des plaquettes de frein avant chaque trajet et remplacez rapidement celles qui sont très usées.
2. Maintenir la tension appropriée dans le système de freinage pour assurer la sensibilité et la fiabilité, avec un écart approprié entre les plaquettes et le disque.
3. Nettoyez régulièrement les disques et les plaquettes de frein pour éviter que l'huile et les débris n'affectent les performances de freinage.

Entretien du système de transmission

1. Nettoyez régulièrement la chaîne, les pignons et les dérailleurs pour éviter l'accumulation de poussière et de débris.
2. Lubrifiez la chaîne et les pignons avec de l'huile mécanique chaque mois pour assurer un fonctionnement fluide.
3. Vérifiez régulièrement l'ajustement du dérailleur pour garantir un changement de vitesse fluide.

- Danger : ne démontez pas la batterie usagée arbitrairement, elle doit être recyclée conformément à l'emplacement désigné par les autorités locales ou par le centre de réparation spécial de l'entreprise.
- Avertissement : la batterie ne doit pas être à proximité de flammes nues ou de sources de chaleur à haute température, elle ne doit pas être jetée dans le feu, il est strictement interdit de l'exposer au soleil par temps chaud.

3. Notes for maintenance

General Troubleshooting

Symptomatic	Possible Causes	Common Solutions
Vehicle does not work	Low battery Poor connection of electrical parts Incorrect starting sequence	Charge the battery Clean and retighten connectors
Not Enough Mileage	Insufficient tyre pressure High uphill, windy, frequent braking, overloading, etc. Faulty, damaged or ageing batteries	Check tires for air leaks and fill them with sufficient air recommended to ride with pedal assist or to adjust the riding line
Battery Not Charging	Poor charger connection Damaged charger Batteries stored for long periods of time without regular charging	Reconnect the charger Replace the charger
Motor Does Not Work After Power Up	Loose or damaged motor cable Damaged motor	Reconnect or replace cable
Abnormal Acceleration Or Low Speed	Low battery	Fully charge the battery

Error codes

Error code	Fault description	Error code	Fault description
E06	Motor temperature fault	E37	Speed sensor fault
E09	Controller overvoltage, undervoltage	E38	Temperature sensor fault
E30	Instrument and controller communication fault	E41	Drive voltage fault
E31	Reference voltage fault	E42	Current abnormality
E36	Torque voltage abnormality	E43	Motor phase loss fault

3.3 Troubleshooting

3. Hinweise zur wartung

Allgemeine Fehlersuche

Symptomatisch	Mögliche Ursachen	Häufige Lösungen
Fahrzeug Funktioniert Nicht	Niedrige Batterie Schlechte Verbindung Der Elektrischen Teile Fal Sche Startsequenz	Laden Sie Die Batterie Reinigen Und Ziehen Sie Die Anschlüsse Fest Starten Sie
Nicht Genügend Kilometerleistung	Unzureichender Reifendruck Hohe Steigungen, Windig, Häufiges Bremsen, Überlastung Usw.defekte, Beschädigte Oder Alternde Batterien	Überprüfen Sie Die Reifen Auf Luftlecks Und Füllen Sie Sie Mit Ausreichend Luft Es Wird Empfohlen, Mit Pedalunterstützung Zu Fahren Oder Die Fahrlinie Anzu Passen.
Batterie Lädt Nicht	Schlechte Ladeverbindung Beschädigter Ladegerät Batterien, Die Über Längere Zeiträume Ohne Regelmäßiges Laden Gelagert Wurden	Schließen Sie Das Ladegerät Wieder An Ersetzen Sie Das Ladegerät
Der Motor Funktioniert Nach Dem Einschalten Nicht	Lose Oder Beschädigte Motorleitung Beschädigter Motor	Schließen Sie Das Kabel Wieder An Oder Ersetzen Sie Es
Abnormale Beschleunigung Oder Niedrige Geschwindigkeit	Niedriger Batteriestand	Batterie xollständig aufladen

Fehlercode

Fehlercode	Fehlerbeschreibung	Fehlercode	Fehlerbeschreibung
E06	Motortemperaturfehler	E37	Geschwindigkeitsfühlerfehler
E09	Controller-Überspannung, Unterspannung	E38	Temperatursensorfehler
E30	Kommunikationsfehler zwischen Instrument und Controller	E41	Antriebsspannungsfehler
E31	Referenzspannungsfehler	E42	Stromanomalie
E36	Drehmomentspannungsanomalie	E43	Motorphasenfehler

3.3 Fehlersuche

3. Notes pour l'entretien

Dépannage Général

Symptôme	Causes Possibles	Solutions Courantes
Le véhicule ne fonctionne pas	Batterie faible Mauvaise connexion des pièces électriques séquence de démarrage incorrecte	Chargez la batterie Nettoyez et resserrez les connecteurs
Pas Assez d'Autonomie	Pression des pneus insuffisante Fortes pentes, vent, freinages fréquents, surcharge, etc. Batteries défectueuses, endommagées ou vieillissantes	Vérifiez que les pneus ne présentent pas de fuites d'air et remplissez-les d'air en quantité suffisante. Est recommandé de rouler avec l'assistance au pédalage ou d'ajuster la ligne de conduite
Batterie Ne Charge Pas	Mauvaise connexion du chargeur Chargeur endommagé Batteries stockées pendant de longues périodes sans recharge régulière	Reconnectez le chargeur Remplacez le chargeur
Le moteur ne fonctionne pas Après mise sous tension	Câble moteur lâche ou endommagé Moteur endommagé	Reconnectez ou remplacez le câble
Accélération anormale ou vitesse faible	Batterie faible	Chargez complètement la batterie

Code De Problème

Code d'erreur	Description de la panne	Code d'erreur	Description de la panne
E06	Défaut de température du moteur	E37	Défaut du capteur de vitesse
E09	Surtension, sous-tension du contrôleur	E38	Défaut du capteur de température
E30	Défaillance de communication entre l'instrument et le contrôleur	E41	Défaut de tension d'entraînement
E31	Défaut de tension de référence	E42	Anomalie de courant
E36	Anomalie de tension de couple	E43	Défaut de phase du moteur

3.3 Dépannage

Warranty principles

- Our warranty is designed to provide the necessary quality assurance and support for our customers' purchases.
- The warranty period is calculated from the date of purchase of the invoice.
- All claims need to be reported to Mapfour's after-sales team firstly, since during the valid warranty period, all parts, where it has been determined by Mapfour that there is a construction or/and other defect, will be repaired or reimbursed or replaced with accessories etc. at Mapfour's discretion. *Please be kindly reminded that we have right to refuse the claim for any unauthorized repair.
- Damage caused by unconventional or improper use such as traffic accidents, unauthorized modifications, incorrect assembly/installation, lack of maintenance etc. are not covered by the warranty, and the final interpretation right belongs to the Mapfour's discretion.
- The warranty is non-transferable.

Warranty coverage and duration

Warranty Time	Parts	Explanation
5 years	<ul style="list-style-type: none"> • Frame (Mainly about construction and non-broken; paintwork or corrosion are not covered) • Front Fork (Aluminium without suspension fork) • Frame with special function only 2-year warranty, such as full-suspension frame and fold frame • Carbon fiber frame and carbon fiber front fork have a 3-year warranty 	<ul style="list-style-type: none"> • The warranty covers the vehicle's ability to withstand normal use without deformation or deep cracks. • Please note that frame breakage and fractures caused by traffic accidents and incidents are not covered by the warranty.
2 years	<ul style="list-style-type: none"> • Motor and Control Unit (2 years or 10000km) • Battery(2 years or 500cycle under 70% capacity) • Display • Torque sensor • Charger • IOT module • Waterproof Wire • Front light/ Rear light • Front hub/Wheel hub/Rim • Belt/Freewheel/Crank/Sprocket/Bracket Parts/ • Handlebar/Stem/Seat Post/Quick Release/Gear Lever • Mudguards/Inflator/Saddle 	<ul style="list-style-type: none"> • The warranty period is the earlier of: up to 24 months from the date of sale to the end customer, or up to 10,000 km, or up to 500 full charge cycles
1 years	<ul style="list-style-type: none"> • Hydraulic Brakes • Front/Rear Carrier • Kickstand/Reflector/Ring/Pedals/Front Suspension forks 	
Several Month	<ul style="list-style-type: none"> • spokes(3 months) • Chain(1 month) 	
No Warranty	<ul style="list-style-type: none"> • Discs • Grips • Tire • Inner tire • Brake pads 	<ul style="list-style-type: none"> • Other plastic parts are generally not covered by warranty, but it depends on the condition of the car received by the customer. If it is damaged during transportation, we will replace the parts or provide other compensation to the customer.

- Note: The limited warranty does not apply to any subsequent owner or other transferee of the electric bike.

Gewährleistungsgrundsätze

- Unsere Garantie soll unseren Kunden die notwendige Qualitätssicherung und Unterstützung für ihre Einkäufe bieten.
- Die Garantiezeit beginnt mit dem Kaufdatum der Rechnung.
- Alle Reklamationen müssen zunächst dem Kundendienst von Mapfour gemeldet werden, da während der gültigen Garantiezeit alle Teile, bei denen Mapfour einen Konstruktions- und/oder sonstigen Defekt festgestellt hat, nach Ermessen von Mapfour repariert, erstattet oder durch Zubehör usw. ersetzt werden. *Bitte beachten Sie, dass wir das Recht haben, Reklamationen für nicht autorisierte Reparaturen abzulehnen.
- Schäden, die durch unkonventionelle oder unsachgemäße Verwendung, wie Verkehrsunfälle, nicht autorisierte Modifikationen, falsche Montage/Installation, mangelnde Wartung usw., verursacht werden, sind nicht durch die Garantie abgedeckt. Das endgültige Auslegungsrecht liegt im Ermessen von Mapfour.
- Die Garantie ist nicht übertragbar.

Garantieumfang Und -dauer

Garantiezeit	Ersatzteile	Erläuterung
5 Jahre	<ul style="list-style-type: none"> • Rahmen (hauptsächlich bezüglich Konstruktion und ungebrochen; Lackierung oder Korrosion sind nicht abgedeckt) • Vordere Gabel (Aluminium ohne Federung) • Rahmen mit spezieller Funktion nur 2 Jahre Garantie, z.B. Vollfederrahmen und Klapprahmen • Carbonfaser-Rahmen und Carbonfaser-Vorderradgabel haben eine 3-jährige Garantie 	<ul style="list-style-type: none"> • Die Garantie deckt die Fähigkeit des Fahrzeugs ab, normaler Nutzung ohne Verformung oder tiefe Risse standzuhalten. • Bitte beachten Sie, dass Rahmenbrüche und Brüche, die durch Verkehrsunfälle und Zwischenfälle verursacht werden, nicht von der Garantie abgedeckt sind.
2 Jahre	<ul style="list-style-type: none"> • Motor und Steuereinheit (2 Jahre oder 10.000 km) • Batterie (2 Jahre oder 500 Zyklen unter 70 % Kapazität) • Display • Drehmomentsensor • Ladegerät • IOT-Modul • Wasserdichtes Kabel • Frontlicht/Rücklicht • Vorderradnabe/Radnabe/Felge • Riemen/Freilauf/Kurbel/Ritzel/Halterungsteile/ • Lenker/Vorbau/Sattelstütze/Schnellspanner/Schalthebel • Schutzbleche/Luftpumpe/Sattel 	<ul style="list-style-type: none"> • Die Garantiezeit beträgt: bis zu 24 Monate ab Verkaufsdatum an den Endkunden, oder bis zu 10.000 km, oder bis zu 500 Vollladezyklen, je nachdem, welcher Zeitpunkt früher liegt.
1 Jahre	<ul style="list-style-type: none"> • Hydraulische Bremsen • Vorder-/Hinterradgepäckträger • Ständer/Reflektor/Ring/Pedale/Vorderradfedergabel 	
Mehrere Monate	<ul style="list-style-type: none"> • Speichen (3 Monate) • Kette (1 Monat) 	
Keine Garantie	<ul style="list-style-type: none"> • Bremsscheiben • Griffe • Reifen • Innenreifen • Bremsbeläge 	<ul style="list-style-type: none"> • Andere Kunststoffteile sind grundsätzlich nicht durch die Garantie abgedeckt. Dies hängt jedoch vom Zustand des vom Kunden erhaltenen Fahrzeugs ab. Wenn es während des Transports beschädigt wird, ersetzen wir die Teile oder bieten dem Kunden eine andere Entschädigung.

• **ACHTUNG:** Die eingeschränkte Garantie gilt nicht für nachfolgende Besitzer oder andere Übernehmer des Fahrrads.

Principes De Garantie

- Notre garantie est conçue pour fournir l'assurance qualité et le support nécessaires aux achats de nos clients.
- La période de garantie est calculée à partir de la date d'achat figurant sur la facture.
- Toute réclamation doit d'abord être signalée au service après-vente de Mapfour. En effet, pendant la période de garantie valide, toutes les pièces pour lesquelles Mapfour a constaté un défaut de construction ou autre seront réparées, remboursées ou remplacées par des accessoires, etc., à la discrétion de Mapfour. *Nous vous rappelons que nous nous réservons le droit de refuser toute réclamation pour toute réparation non autorisée.
- Les dommages causés par une utilisation non conventionnelle ou inappropriée, tels que les accidents de la circulation, les modifications non autorisées, un montage/une installation incorrects, un manque d'entretien, etc., ne sont pas couverts par la garantie, et le droit d'interprétation final appartient à Mapfour.
- La garantie n'est pas transférable.

Couverture Et Durée De La Garantie

Durée de la garantie	Parties	Explication
5 ans	<ul style="list-style-type: none"> • Cadre (principalement concernant la construction et l'absence de rupture ; la peinture ou la corrosion ne sont pas couvertes) • Fourche avant (aluminium sans suspension) • Cadre avec fonction spéciale uniquement 2 ans de garantie, comme cadre tout suspendu et cadre pliant • Cadre en fibre de carbone et fourche avant en fibre de carbone bénéficient d'une garantie de 3 ans 	<ul style="list-style-type: none"> • La garantie couvre la capacité du véhicule à résister à une utilisation normale sans déformation ni fissure profonde. • Veuillez noter que les bris de châssis et les fractures causés par des accidents et incidents de la circulation ne sont pas couverts par la garantie.
2 ans	<ul style="list-style-type: none"> • Moteur et unité de commande (2 ans ou 10 000 km) • Batterie (2 ans ou 500 cycles à moins de 70 % de sa capacité) • Affichage • Capteur de couple • Chargeur • Module IOT • Câble étanche • Feu avant/Feu arrière • Moyeu avant/Moyeu de roue/Jante • Courroie/Roue libre/Pédalier/Pignon/Pièces de fixation/ • Guidon/Potence/Tige de selle/Blocage rapide/Levier de vitesse • Garde-boue/Gonfleur/Selle 	<ul style="list-style-type: none"> • La période de garantie est la première des deux suivantes : jusqu'à 24 mois à compter de la date de vente au client final, ou jusqu'à 10 000 km, ou jusqu'à 500 cycles de charge complets
1 an	<ul style="list-style-type: none"> • Freins hydrauliques • Porte-bagages avant/arrière • Béquille/Réfecteur/Anneau/Pédales/Fourche à suspension avant 	
Plusieurs mois	<ul style="list-style-type: none"> • Rayons (3 mois) • Chaîne (1 mois) 	
Aucune garantie	<ul style="list-style-type: none"> • Disques • Poignées • Pneu • Pneu intérieur • Plaquettes de frein 	<ul style="list-style-type: none"> • Les autres pièces en plastique ne sont généralement pas couvertes par la garantie, mais cela dépend de l'état du véhicule reçu par le client. En cas de dommage pendant le transport, nous remplacerons les pièces ou verserons une indemnisation au client.

- Remarque "la garantie limitée ne s'applique pas au propriétaire ultérieur ou à tout autre cessionnaire du vélo à assistance électrique.

4. Serviceanleitung

Hinweise zur Garantie

1. Das Zubehör wird von der Garantie in strikter Übereinstimmung mit der Garantiezeit abgedeckt;
2. Die Garantiezeit beginnt mit dem Kaufdatum;
3. Das Ladegerät, die Batterie und der Motor, die ohne Genehmigung demontiert wurden, werden nicht von der Garantie abgedeckt,
4. Andere Teile des Fahrrads sind nur unter der dreimonatigen Garantie im Falle von Qualitätsproblemen abgedeckt;
5. Wenn andere Teile des Fahrrads ausfallen, muss die Wartung von einem professionellen Wartungsbetrieb durchgeführt werden. Es ist nicht erlaubt, das Fahrrad ohne Genehmigung zu zerlegen und zusammenzubauen. Das Steuergerät, der Akku und das Ladegerät müssen intakte Etiketten haben;
6. Für die Reparatur des Fahrrads müssen die Garantiekarte, die Rechnung, die Konformitätsbescheinigung und andere relevante Dokumente vorgelegt werden;
7. Die Batterie unterliegt einer gesonderten Garantie. Bei Problemen mit der Batterie muss die Batterie an den Hersteller zurückgeschickt werden, um festzustellen, ob sie laut Batterietest unter die Garantie fällt, und dann wird die Garantiehaftung entsprechend abgewickelt.

Garantiekarte Und Wartungsprotokoll

Benützer	Einheit (von Maß)			
	Name Und Nachname		Telefon Nummer	
Adresse				
Kaufdatum			Farbe	
Fahrrad-modell			Rechnung Snummer	
Rahmennummer			Motornummer	

Reparaturprotokoll

Daten	Wartungsinhalt	Hiny eis

4.2 Garantiekarte und reparaturprotokoll



4. Service guide

Notes for warranty

1. The accessories will be covered in the warranty in strict accordance with the warranty period;
2. The warranty period starts from the date of purchase;
3. The charger, battery and motor disassembled without authorization will not be covered under the warranty;
4. Other parts of the bike are only covered under the three-month warranty in case of quality problems;
5. When other parts of the bike fail, the maintenance must be carried out at a professional maintenance site. It is not allowed to disassemble and assemble the bike without authorization. The control unit, battery and charger must have intact labels;
6. For repair of the bike, the warranty card, invoice, certificate of conformity and other relevant documents must be presented;
7. The battery shall be subject to a separate warranty. In case of battery problems, the battery shall be returned to the manufacturer to determine whether it is under the warranty coverage according to the battery test, and then the warranty liability shall be carried out accordingly.



Warranty card

User	Organization			
	Name		Tel	
Address				
Purchase Date			Color	
Bike Model			Invoice Number	
Frame Number			Motor Number	

Repair record

Date	Repair Content	Remarks

4.2 Warranty card and repair record

4. Guide de service



Description de la garantie

1. Les pièces seront garanties en stricte conformité avec la période de garantie ;
2. Le temps de garantie commence à partir de la date d'achat ;
3. Le démontage privé du chargeur, de la batterie, du moteur, ne donnera pas droit à la garantie;
4. Pour les autres pièces de l'ensemble du véhicule, il n'y aura pas de garantie sauf pour trois mois en raison de problèmes de qualité;
5. Lorsque d'autres pièces du vélo sont défectueuses, l'entretien doit être effectué dans un centre d'entretien professionnel. Il est interdit de démonter et d'assembler le vélo sans autorisation. L'unité de contrôle, la batterie et le chargeur doivent porter des étiquettes intactes;
6. Pour la réparation du vélo, la carte de garantie, la facture, le certificat de conformité et les autres documents pertinents doivent être présentés;
7. La batterie fait l'objet d'une garantie distincte. En cas de problème avec la batterie, celle-ci doit être renvoyée au fabricant afin de déterminer si elle est couverte par la garantie d'après le test de la batterie, puis la responsabilité de la garantie doit être assumée en conséquence.

Carte De Garantie

Carte De Garantie Et Dossier De Maintenance

Utilisateur	Unité (de mesure)		
	Nom Et Prénom		Numéro De Téléphone
Adresse E-mail			
Date D'achat			Couleur
Modèle De Vélo			Numéro de facture
Numéro D'enregistrement Du Vélo			Numéro de moteur

Dossiers De Maintenance

Dates	Contenu De Maintenance	Remarque

4.2 Carte de garantie et historique de réparation

Product Parameters

Product model	MapFour Ray Air
Frame material	Carbon fiber frame, Aluminum fork
Maximum load	120KG / 265lbs
Maximum speed	25km/h
Motor torque	35Nm
Battery capacity	360wh Li-ion
Maximum range	100km / 62mile*
Tire size	700 X 38C
Tire pressure	Not more than 350kPa
Charger	42V 2A
Charging time	5-8 hours
Waterproof rating	IPX5
Full weight	19.1kg / 42.1lbs*
Net weight	17.2kg / 37.9lbs*
Maximum load capacity of rear rack	25kg / 55lbs.

* The maximum range is measured in 1st gear with full charge and a load of 75 kg on a flat surface at 25°C and a relative humidity of 70%. The actual results may vary due to the differences in gear, temperature, load, wind speed, road conditions and other factors.

* All stated weight numbers have a +/- 3%-5% tolerance.

* Net weight includes the battery but excludes all accessories.

Produktparameter

Produktmodell	MapFour Ray Air
Rahmenmaterial	Carbonfaserrahmen, Aluminiumgabel
Maximale Last	120KG / 265lbs
Maximale Geschwindigkeit	25km/h
Motor Drehmoment	35Nm
Batteriekapazität	360wh Li-ion
Maximale Reichweite	100km / 62mile*
Reifengröße	700 X 38C
Reifendruck	Nicht mehr als 350 kPa
Ladegerät	42V 2A
Ladezeit	5-8 hours
Wasserdichtigkeit	IPX5
Bruttogewicht	19.1kg / 42.1lbs*
Nettogewicht	17.2kg / 37.9lbs*
Maximale Tragfähigkeit des Gepäckträgers	25kg / 55lbs.

* Die maximale Reichweite wird im 1. Gang mit vollem Ladezustand und einer Last von 75 kg auf einer flachen Oberfläche bei 25 °C und einer relativen Luftfeuchtigkeit von 70 % gemessen. Die tatsächlichen Ergebnisse können aufgrund von Unterschieden in Gang, Temperatur, Last, Windgeschwindigkeit, Straßenbedingungen und anderen Faktoren variieren.

* Alle angegebenen Gewichtszahlen haben eine Toleranz von +/- 3 % bis 5 %.

* Das Nettogewicht beinhaltet die Batterie, jedoch nicht das gesamte Zubehör.

Paramètres Du Produit

Modèle du produit	MapFour Ray Air
Matériau du cadre	Cadre en fibre de carbone, fourche en aluminium
Charge maximale	120KG / 265lbs
Vitesse maximale	25km/h
Couple du moteur	35Nm
Capacité de la batterie	360wh Li-ion
Autonomie maximale	100km / 62mile*
Taille des pneus	700 X 38C
Pression des pneus	Pas plus de 350 kPa
Chargeur	42V 2A
Temps de charge	5-8 heures
Classe d'étanchéité	IPX5
Poids brut	19.1kg / 42.1lbs*
Poids net	17.2kg / 37.9lbs*
Capacité de charge maximale du porte-bagages arrière	25kg / 55lbs.

* L'autonomie maximale est mesurée en 1ère vitesse avec une charge complète et une charge de 75 kg sur une surface plane à 25°C et une humidité relative de 70%. Les résultats réels peuvent varier en fonction du rapport de vitesse, de la température, de la charge, de la vitesse du vent, de l'état de la route et d'autres facteurs.

* Tous les chiffres de poids indiqués ont une tolérance de +/- 3 % à 5 %.

* Le poids net inclut la batterie mais exclut tous les accessoires.

Service hotline: +49 800 0007148 (EU)
Working time: 9:00 AM to 6:00 PM (GMT+1), Monday to Friday.
Website: mapfour.com
Email: service@mapfour.com



App Download



Installation video



Manuals in other
languages