

# MapFour Loop Pro

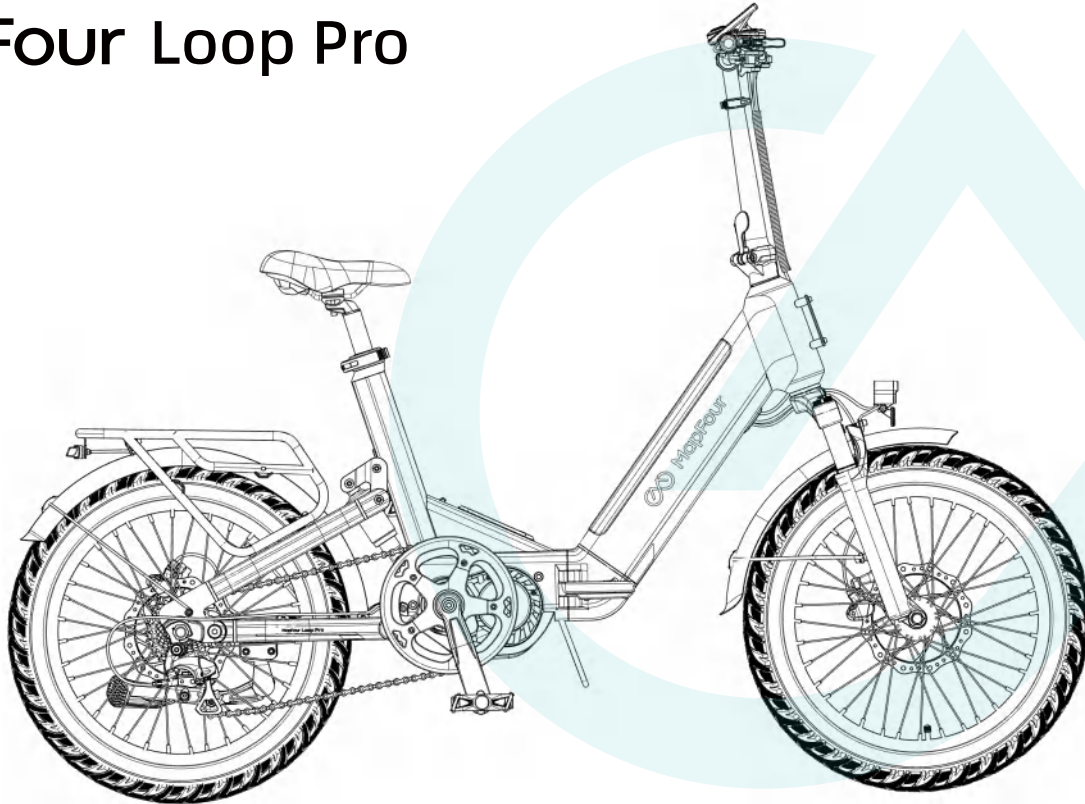

CAUTION READ THIS MANUAL BEFORE USING YOUR EQUIPMENT

### 1. Introduction

- 1.1 Packing list
- 1.2 Components
- 1.3 Functions

### 1. Einführung

- 1.1 Lieferumfang
- 1.2 Aufbaudes Produkts
- 1.3 Funktionen

### 1. Introduction des produits

- 1.1 Liste de colisage
- 1.2 Description des composants
- 1.3 Description des fonctions

### 2. Quick Guide

- 2.1 Installation guide
- 2.2 How to fold the bike
- 2.3 How to remove the battery
- 2.4 How to charge
- 2.5 Battery activation

### 2. Kurzanleitung

- 2.1 Montageanleitung
- 2.2 Fahrrad zusammenklappen
- 2.3 Akku entnehmen
- 2.4 Aufladen
- 2.5 Akku aktivieren

### 2. Prise en main

- 2.1 Guide d'installation
- 2.2 Comment plier le vélo
- 2.3 Comment retirer la batterie
- 2.4 Comment charger
- 2.5 Activation de la batterie

### 3. Notes For Maintenance

- 3.1 Notes for operation
- 3.2 Maintenance and self-inspection
- 3.3 Troubleshooting

### 3. Instandhaltung

- 3.1 Gebrauchsanweisungen
- 3.2 Wartung und Selbstinspektion
- 3.3 Fehlerbehebung

### 3. Guide d'entretien

- 3.1 Précautions d'emploi
- 3.2 Entretien et auto-inspection
- 3.3 Méthodes de vérification des défauts et de dépannage

### 4. Service Guide

- 4.1 After-sales service and warranty coverage
- 4.2 Warranty card and repair record
- 4.3 Product parameters

### 4. Kundenservice

- 4.1 Kundendienst und Garantie
- 4.2 Garantiekarte und Wartungsprotokoll
- 4.3 Spezifikationen

### 4. Guide des services

- 4.1 Service après-vente et couverture de garantie
- 4.2 Carte de garantie et dossiers d'entretien
- 4.3 Tableaux des paramètres des produits



App Download



Online Manuals



Start Videos

**Dear users,**

The Owner's Manual describes the essential operation and maintenance methods of the electric bike. To enhance your riding experience, please consult this manual to familiarize yourself with the performance, features, safety notes, and maintenance needs of this product. If you have any questions, please contact the official after-sales team or local authorized service station in time. We will offer you diagnostic assistance as soon as possible.

**Safety notes**

1. Please ensure you comprehend and adhere to the safety notes outlined in this manual to significantly mitigate risk. Upon entering public spaces, please abide by all national and local laws and regulations. Remain vigilant while riding and maintain a safe distance from others and vehicles.
2. The electric bike must be operated according to the guidelines in the manual. The user will be responsible for any loss resulting from failure to follow the manual's guidelines.
3. According to the CE15194 standard, this product belongs to electrically power assisted cycles. You must continue to pedal to obtain power assistance. Under 6 km/h, you can use the push mode without pedaling; above 6 km/h, you must pedal to obtain the auxiliary output of the motor.
4. This product is not designed for professional off-road riding. Do not use it for off-road mountain biking, so as to avoid the risk of falling due to insufficient performance to support off-road riding.
5. For your initial ride, choose a private area free of traffic. Once you're comfortable with the product, you can venture onto public roads.
6. Before each ride, please ensure to thoroughly inspect for any loose fasteners or damaged parts. If this product makes abnormal sounds, please stop riding immediately and seek diagnostic support from the official after-sales team.
7. Avoid exceeding the speed limit. Never ride in areas where motor vehicles are present, regardless of the circumstances.
8. For safety reasons, users under the age of 16 are strictly prohibited from using this product. The use of this product is prohibited in the following situations:
  - Individuals under the influence of alcohol or drugs.
  - Individuals unable to participate in strenuous physical activities due to illness.
  - Individuals who are unable to maintain balance or who struggle with balance due to underdeveloped motor skills.
  - Individuals whose weights exceed the limit. (For the weight limit, see 2.1.1.)
  - Pregnant women.
9. Be careful when using this product in bad weather such as snow, rain, slippery roads, ice, etc. In these conditions, the braking distance may increase.
10. Do not attempt to charge this product if the charger or power supply is wet. When charging this product in a public area, ensure adherence to local safety laws and regulations.
11. In order to effectively protect and use your bicycle easily, please always use officially specified parts. Otherwise, unpredictable dangerous situations may occur due to incompatibility, especially for electronic parts such as batteries and motors.
12. If you want to modify your electric bike, please consult the official after-sales team and proceed with caution, ensuring adherence to local laws and regulations. The manufacturer assumes no liability for injuries or bicycle damage resulting from unauthorized modifications.(Changing any unofficial electrical components and non-standard mechanical parts such as chains/brakes, etc., will be considered unauthorized)
13. To minimize the risk of injury, please be sure to read and follow all prompts including "Caution", "Danger" and "Warning" in the Owner's Manual.

- **Danger:** Ignoring this warning could result in personal injury. To minimize harm to yourself and others. This notice specifies the actions you must take or avoid!
- **Warning:** Ignoring this warning could result in damage to the bike and its components. This notice specifies the actions you must take or avoid!
- **Caution:** Ignoring this warning could result in minor damage to the bike or impair its normal operation. This notice specifies the actions you should and should not take.

### Liebe Kundin, lieber Kunde,

In dieser Bedienungsanleitung stellen wir Ihnen den allgemeinen Gebrauch und die Instandhaltung des Elektrofahrrads vor. Für ein besseres Fahrerlebnis lesen Sie bitte die Spezifikationen, die Funktionen, Sicherheitshinweise und die Instandhaltung dieses Produkts sorgfältig durch und machen Sie sich damit vertraut. Bei Fragen wenden Sie sich bitte an unser offizielles Kundendienstteam oder an eine autorisierte Servicestelle in Ihrer Nähe. Wir werden Ihnen so schnell wie möglich eine Lösung anbieten.

### Sicherheitshinweise

1. Bitte stellen Sie sicher, dass Sie die in diesem Handbuch enthaltenen Sicherheitshinweise verstehen und befolgen, um das Risiko deutlich zu verringern. Beachten Sie beim Betreten öffentlicher Räume alle nationalen und lokalen Gesetze und Vorschriften. Bleiben Sie beim Fahren wachsam und halten Sie einen Sicherheitsabstand zu anderen Personen und Fahrzeugen ein.
2. Das Elektrofahrrad muss gemäß den Richtlinien im Handbuch bedient werden. Der Benutzer ist für alle Verluste verantwortlich, die durch Nichtbefolgen der Richtlinien im Handbuch entstehen.
3. Gemäß der Norm CE15194 gehört dieses Produkt zu den Fahrrädern mit Elektroantrieb. Sie müssen weiter in die Pedale treten, um die Tretunterstützung zu erhalten. Unter 6 km/h können Sie den Schubmodus ohne Treten verwenden; über 6 km/h müssen Sie in die Pedale treten, um die Hilfsleistung des Motors zu erhalten.
4. Dieses Produkt ist nicht für professionelles Geländefahren konzipiert. Verwenden Sie es nicht zum Geländefahren mit dem Mountainbike, um das Sturzrisiko aufgrund unzureichender Leistung für das Geländefahren zu vermeiden.
5. Wählen Sie für Ihre erste Fahrt einen privaten Bereich ohne Verkehr. Sobald Sie mit dem Produkt vertraut sind, können Sie sich auf öffentliche Straßen wagen.
6. Überprüfen Sie vor jeder Fahrt gründlich, ob lose Befestigungselemente oder beschädigte Teile vorhanden sind. Wenn dieses Produkt ungewöhnliche Geräusche macht, beenden Sie die Fahrt bitte sofort und wenden Sie sich zur Diagnose an das offizielle Kundendienstteam.
7. Überschreiten Sie die Geschwindigkeitsbegrenzung nicht. Fahren Sie niemals in Bereichen, in denen Kraftfahrzeuge vorhanden sind, unabhängig von den Umständen.
8. Aus Sicherheitsgründen ist Benutzern unter 16 Jahren die Verwendung dieses Produkts strengstens untersagt. Die Verwendung dieses Produkts ist in den folgenden Situationen verboten:
  - Personen unter Alkohol- oder Drogeneinfluss.
  - Personen, die aufgrund einer Krankheit nicht an anstrengenden körperlichen Aktivitäten teilnehmen können.
  - Personen, die das Gleichgewicht nicht halten können oder aufgrund unterentwickelter motorischer Fähigkeiten Probleme mit dem Gleichgewicht haben.
  - Personen, deren Gewicht das Limit überschreitet. (Das Gewichtslimit finden Sie unter 2.1.1.)
  - Schwangere Frauen.
9. Seien Sie vorsichtig, wenn Sie dieses Produkt bei schlechtem Wetter wie Schnee, Regen, rutschigen Straßen, Eis usw. verwenden. Unter diesen Bedingungen kann sich der Bremsweg verlängern.
10. Versuchen Sie nicht, dieses Produkt aufzuladen, wenn das Ladegerät oder das Netzteil nass ist. Wenn Sie dieses Produkt in einem öffentlichen Bereich aufladen, achten Sie darauf, dass Sie die örtlichen Sicherheitsgesetze und -vorschriften einhalten.
11. Um Ihr Fahrrad effektiv zu schützen und problemlos nutzen zu können, verwenden Sie bitte immer offiziell spezifizierte Teile. Andernfalls können aufgrund von Inkompatibilität unvorhersehbare Gefahrensituationen auftreten, insbesondere bei elektronischen Teilen wie Batterien und Motoren.
12. Wenn Sie Ihr Elektrofahrrad modifizieren möchten, wenden Sie sich bitte an das offizielle Kundendienstteam und gehen Sie vorsichtig vor. Achten Sie dabei auf die Einhaltung der örtlichen Gesetze und Vorschriften. Der Hersteller übernimmt keine Haftung für Verletzungen oder Fahrradschäden, die durch nicht autorisierte Modifikationen entstehen. (Das Ändern inoffizieller elektrischer Komponenten und nicht standardmäßiger mechanischer Teile wie Ketten/Bremsen usw. gilt als nicht autorisiert.)
13. Um das Verletzungsrisiko zu minimieren, lesen und befolgen Sie bitte alle Hinweise, einschließlich „Vorsicht“, „Gefahr“ und „Warnung“ im Benutzerhandbuch.

- **GEFAHR:** Die Nichtbeachtung dieser Warnhinweise kann zu körperlichen Verletzungen führen. Um die Verletzungsgefahr für sich und andere zu minimieren, beachten Sie daher immer die GEFAHR-Hinweise!
- **WARNUNG:** Die Nichtbeachtung dieser Warnhinweise kann zu Schäden am Fahrrad führen. Um den Schaden zu minimieren, beachten Sie daher immer die WARNUNG-Hinweise!
- **ACHTUNG:** Die Nichtbeachtung dieser Warnhinweise kann zu leichten Schäden oder zur Unfahrbarkeit des Fahrrads führen. Um den Schaden zu minimieren, beachten Sie daher immer die ACHTUNG-Hinweise!

### Cher utilisateur

Dans ce manuel d'utilisation, nous vous présentons le bon sens et les méthodes d'entretien des vélos à assistance électrique. Pour une expérience de conduite optimale, veuillez lire attentivement et comprendre les performances, les caractéristiques, les précautions et les conseils d'entretien de ce produit. En cas de problèmes, veuillez contacter l'équipe officielle du service après-vente ou la station-service locale autorisée à temps, et nous vous fournirons une solution de problème dans les plus brefs délais.

### Consignes de sécurité

1. Assurez-vous de bien comprendre et de respecter les consignes de sécurité décrites dans ce manuel afin de réduire considérablement les risques. En entrant dans les espaces publics, veuillez respecter toutes les lois et réglementations nationales et locales. Restez vigilant pendant que vous roulez et maintenez une distance de sécurité avec les autres et les véhicules.
2. Le vélo électrique doit être utilisé conformément aux directives du manuel. L'utilisateur sera responsable de toute perte résultant du non-respect des directives du manuel.
3. Selon la norme CE15194, ce produit appartient aux cycles à assistance électrique. Vous devez continuer à pédaler pour obtenir une assistance électrique. En dessous de 6 km/h, vous pouvez utiliser le mode poussée sans pédaler ; au-dessus de 6 km/h, vous devez pédaler pour obtenir la sortie auxiliaire du moteur.
4. Ce produit n'est pas conçu pour la conduite professionnelle hors route. Ne l'utilisez pas pour le VTT tout-terrain, afin d'éviter le risque de chute dû à des performances insuffisantes pour supporter la conduite hors route.
5. Pour votre première sortie, choisissez un espace privé sans circulation. Une fois que vous êtes à l'aise avec le produit, vous pouvez vous aventurer sur la voie publique.
6. Avant chaque trajet, assurez-vous de vérifier soigneusement si les fixations sont desserrées ou si les pièces sont endommagées. Si ce produit émet des bruits anormaux, arrêtez immédiatement de rouler et demandez l'aide du service après-vente officiel pour un diagnostic.
7. Évitez de dépasser la limite de vitesse. Ne roulez jamais dans des zones où des véhicules à moteur sont présents, quelles que soient les circonstances.
8. Pour des raisons de sécurité, il est strictement interdit aux utilisateurs de moins de 16 ans d'utiliser ce produit. L'utilisation de ce produit est interdite dans les situations suivantes :
  - Personnes sous l'influence de l'alcool ou de drogues.
  - Personnes incapables de participer à des activités physiques intenses en raison d'une maladie.
  - Personnes incapables de maintenir l'équilibre ou qui ont des difficultés à maintenir l'équilibre en raison d'une motricité sous-développée.
  - Personnes dont le poids dépasse la limite. (Pour la limite de poids, voir 2.1.1.)
  - Femmes enceintes.
9. Soyez prudent lorsque vous utilisez ce produit par mauvais temps comme la neige, la pluie, les routes glissantes, la glace, etc. Dans ces conditions, la distance de freinage peut augmenter.
10. N'essayez pas de charger ce produit si le chargeur ou l'alimentation est mouillé. Lors de la charge de ce produit dans un espace public, veuillez à respecter les lois et réglementations locales en matière de sécurité.
11. Afin de protéger efficacement et d'utiliser votre vélo facilement, veuillez toujours utiliser des pièces officiellement spécifiées. Dans le cas contraire, des situations dangereuses imprévisibles peuvent survenir en raison d'une incompatibilité, en particulier pour les pièces électroniques telles que les batteries et les moteurs.
12. Si vous souhaitez modifier votre vélo électrique, veuillez consulter l'équipe après-vente officielle et procéder avec prudence, en veillant au respect des lois et réglementations locales. Le fabricant n'assume aucune responsabilité pour les blessures ou les dommages causés au vélo résultant de modifications non autorisées. (Le changement de tout composant électrique non officiel et de pièces mécaniques non standard telles que les chaînes/freins, etc., sera considéré comme non autorisé)
13. Pour minimiser le risque de blessure, assurez-vous de lire et de suivre toutes les invites, y compris « Attention », « Danger » et « Avertissement » dans le manuel du propriétaire.

- **Danger** : Ignorer Cet Avertissement Peut Entraîner Des Blessures Corporelles. Pour Minimiser Les Risques Pour Vous-même Et Pour Les Autres. Cet Avis Précise Les Mesures À Prendre Ou À Éviter !
- **Avertissement** : Ignorer Cet Avertissement Peut Entraîner Des Dommages Au Vélo Et À Ses Composants. Cet Avis Précise Les Mesures À Prendre Ou À Éviter !
- **Attention** : Ignorer Cet Avertissement Peut Entraîner Des Dommages Mineurs Au Vélo Ou Altérer Son Fonctionnement Normal. Cet Avis Précise Les Mesures À Prendre Et À Ne Pas Prendre.

## 1. Introduction

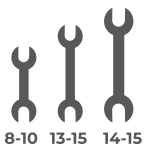
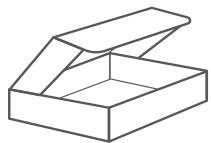

8-10 13-15 14-15



M4 M5 M6

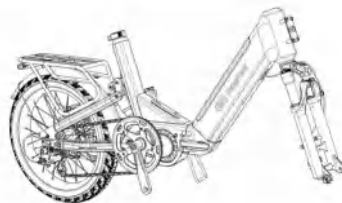
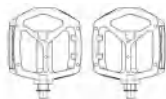
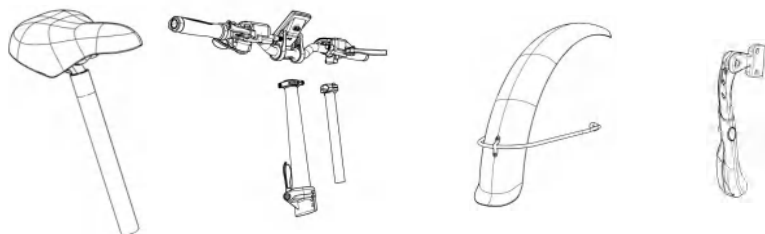



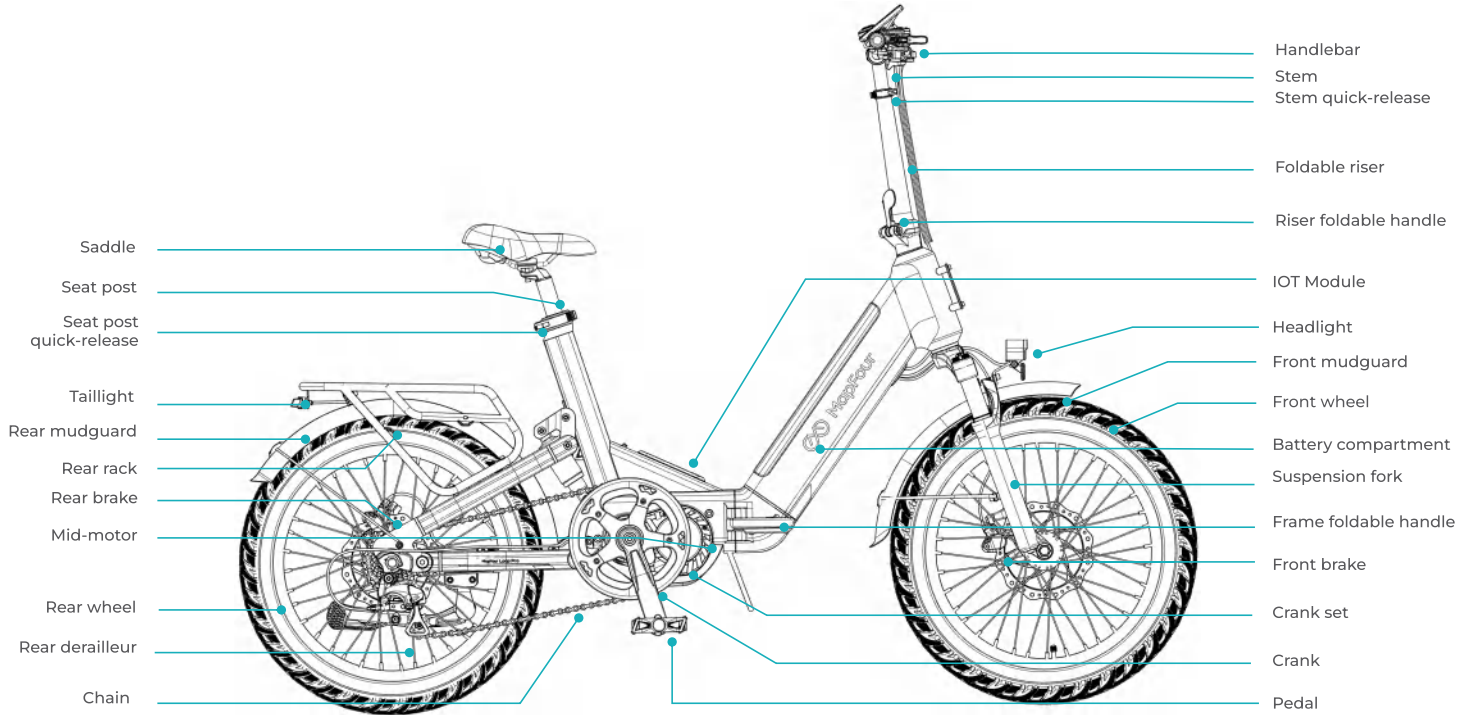

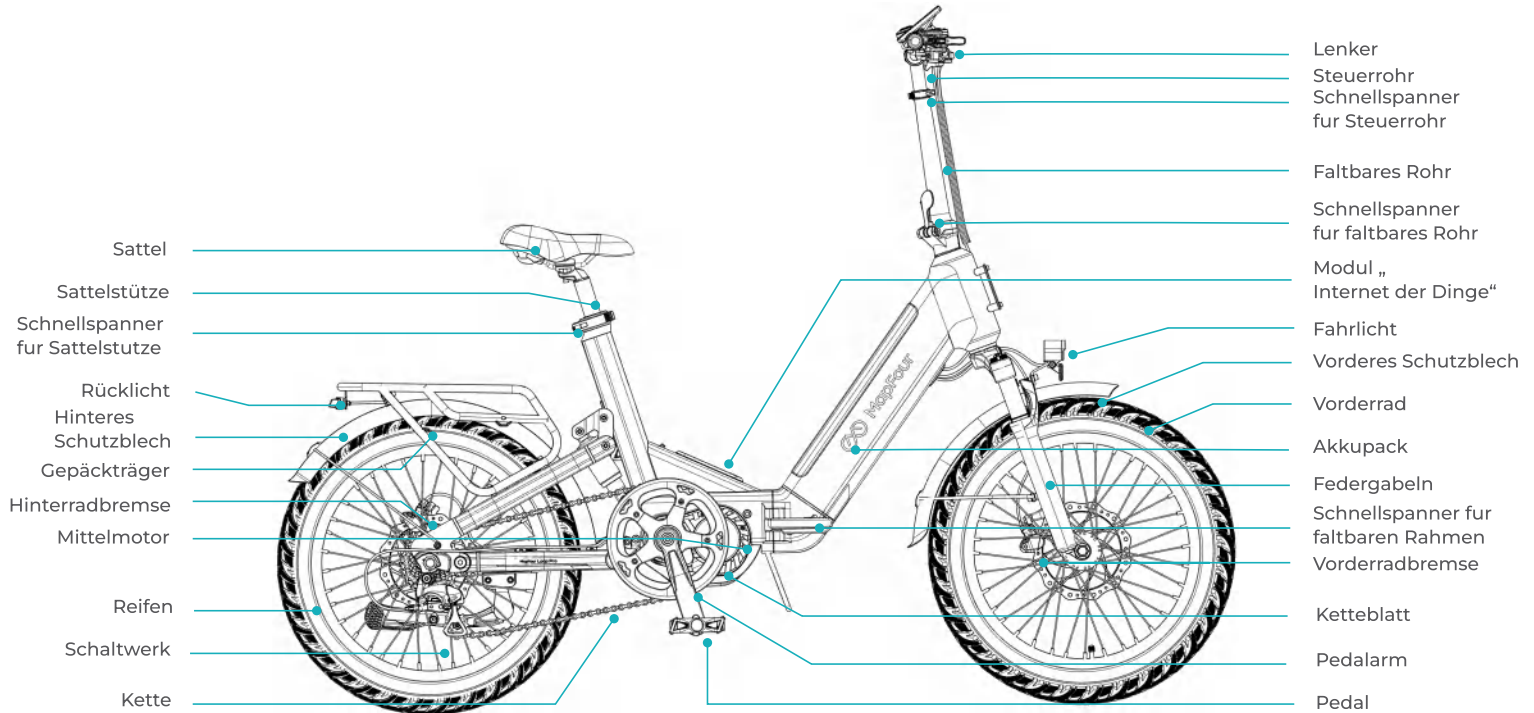

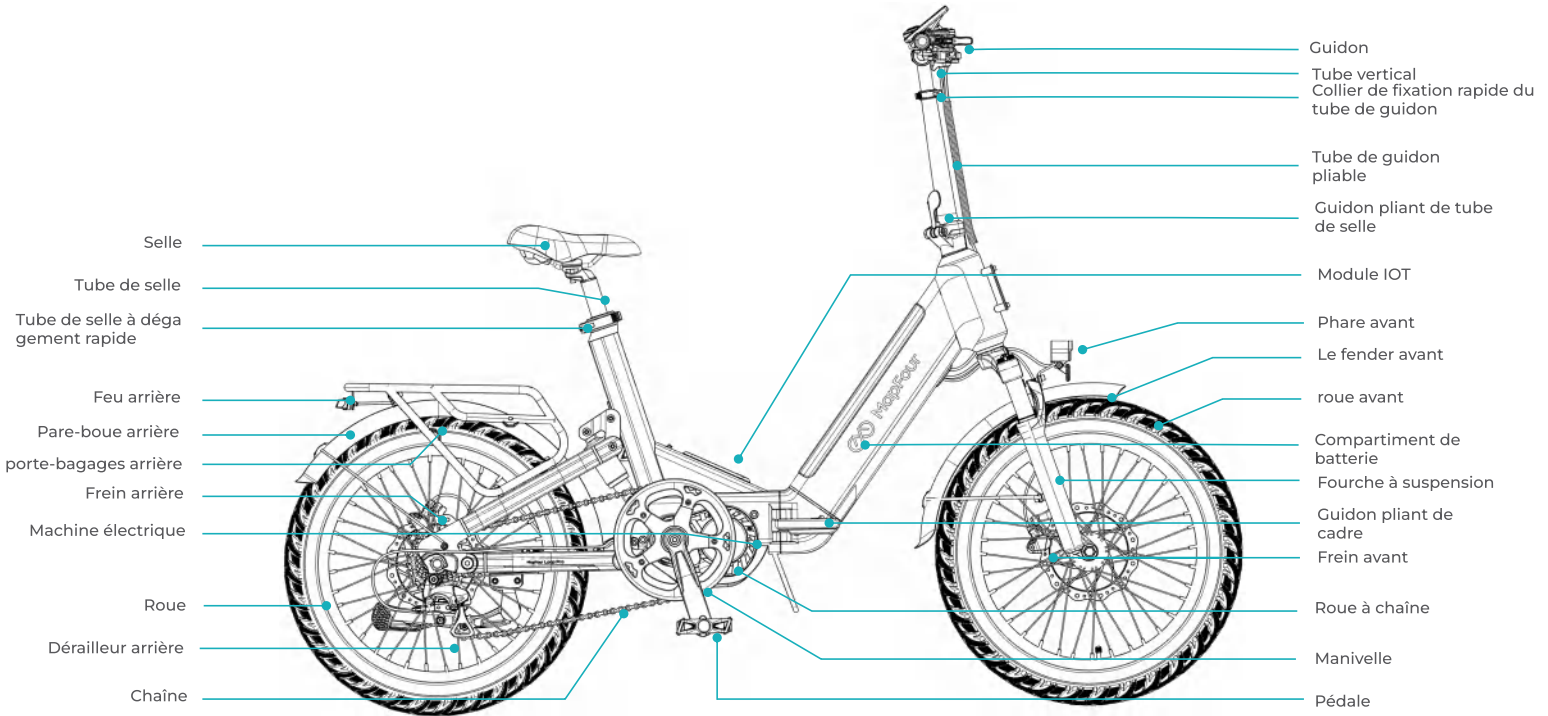



### 1.1 Packing list







## Common functions

1. Power-on/off: press  for 2 s to power on, and hold  for 2 s to power off.
2. Assist gear adjustment: press / to adjust the gear.
3. Assist: press and hold the  button to enter the assist mode. The speed is 6KM/H, and the screen displays the assist mode icon . Release the button , then the assist mode stops immediately, and the assist mode icon  disappears.
4. Press the light to turn on and off,
5. Headlight switch: press  button about 2 s, the lights turn on, and instrument brightness will dim; Press the  button again, then the lights are turned off and instrument brightness is restored.
6. Boost button: In addition to the normal power-assist mode, the power-assist system also supports Boost mode, which can continuously provide additional power for a short period of time, during which it can help users ride with greater peak torque, suitable for riding scenarios such as uphill and off-road. Press and hold the B button to activate Boost mode, and there will be no power assistance if you stop pedaling during the effective time.
7. Riding data switching: after the instrument screen is turned on, the instrument screen will display the real-time speed and trip meter by default. Press the  button to switch the display information between the trip meter, odometer, maximum speed and average speed.
8. Fault code indication: when the electronic control system of the electric bike fails, the instrument will automatically display the fault code. For the definitions of fault codes, see 3.3 Fault codes.

## If the default settings do not meet your needs, you can personalize the settings as follows:

















1. Enter the personalized settings: in power-on state, press and hold the buttons  and  at the same time for more than 2 seconds, or hold  for 2 seconds (see diagram 1);
2. Select a setting: press the buttons  or  to choose different setting options.
3. Adjust the option: press the  button to enter a selected setting, then use the  or  button to adjust the choices, then press the  button again to confirm.
4. Setting descriptions:
  - a. Toggle Unit: switch the mileage unit.
  - b. Brightness: adjust the screen brightness
  - c. Password enable:
    - i. Choose "Yes" choice to enable the password, and press the buttons  or  to choose number, kick  button to confirm. After 4 numbers confirm, please re-enter the password. the correct password must be entered to access the main interface and adjust the assist gear. (see diagram 2)
    - ii. if you need to reset your password. Please change password enable from 'yes' to 'no', and set password as 4.c.i process again.
  - d. Factory Restore: click  to enter reset interface, choose 'yes' to clear all your personal settings.
5. Exiting setting:
  - a. method 1: press the buttons  and  for 2 seconds.
  - b. method 2: press  button more than 2 seconds to store setting and exit.
  - c. method 3: choose 'Back' on the bottom of the interface, and click  to exiting.
  - d. method 4: With no action after 1 minute, display will exit setting interface automatically.



diagram 1

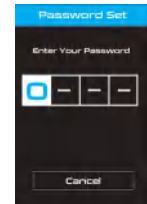
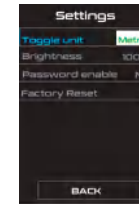





























diagram 2











### Funktionen

1. Ein-/Ausschalten: Zum Einschalten  2 s lang drücken, zum Ausschalten  2 s lang gedrückt halten.
2. Unterstützungsgangeinstellung: Zum Einstellen des Gangs  oder  drücken.
3. Unterstützung: Zum Aufrufen des Unterstützungsmodus die Taste  gedrückt halten. Die Geschwindigkeit beträgt 6 km/h und auf dem Bildschirm wird das Unterstützungsmodussymbol  angezeigt. Wenn Sie die Taste  loslassen, wird der Unterstützungsmodus sofort beendet und das Unterstützungsmodussymbol  verschwindet.
4. Drücken Sie das Licht, um es ein- und auszuschalten.
5. Scheinwerferschalter: Zum Einschalten die Taste  etwa 2 s lang drücken, die Lichter gehen an und die Instrumentenhelligkeit wird gedimmt. Zum erneuten Drücken der Taste  werden die Lichter ausgeschaltet und die Instrumentenhelligkeit wird wiederhergestellt.
6. Fahrdaten umschalten: Nachdem der Instrumentenbildschirm eingeschaltet wurde, zeigt der Instrumentenbildschirm standardmäßig die Echtzeitgeschwindigkeit und den Tageskilometerzähler an. Drücken Sie die Taste , um die Anzeigeeinformationen zwischen Tageskilometerzähler, Kilometerzähler, Höchstgeschwindigkeit und Durchschnittsgeschwindigkeit umzuschalten.
7. Fehlercodeanzeige: Wenn das elektronische Steuersystem des Elektrofahrrads ausfällt, zeigt das Instrument automatisch den Fehlercode an. Die Definitionen der Fehlercodes finden Sie unter 3.3 Fehlercodes.

















### Wenn die Standardeinstellungen nicht Ihren Anforderungen entsprechen, führen Sie die folgenden Schritte aus, um die Einstellungen anzupassen:

1. Rufen Sie die personalisierten Einstellungen auf: Halten Sie im eingeschalteten Zustand die Tasten  und  gleichzeitig länger als 2 Sekunden gedrückt oder halten  Sie 2 Sekunden lang gedrückt (siehe Diagramm 1);
2. Wählen Sie eine Einstellung: Drücken Sie die Tasten  oder , um verschiedene Einstellungsoptionen auszuwählen.
3. Passen Sie die Option an: Drücken Sie die Taste , um eine ausgewählte Einstellung einzugeben, verwenden Sie dann die Taste  oder , um die Auswahl anzupassen, und drücken Sie die Taste  erneut, um zu bestätigen.
4. Einstellungsbeschreibungen:
  - a. Einheit umschalten: Wechselt die Meileneinheit.
  - b. Helligkeit: Passt die Bildschirmhelligkeit an.brightness.
  - c. Passwort aktivieren:
    - i. Wählen Sie „Yes“, um das Passwort zu aktivieren, und drücken Sie die Tasten  oder , um eine Zahl auszuwählen. Drücken Sie die Taste  zur Bestätigung. Geben Sie das Passwort nach der Bestätigung mit 4 Zahlen erneut ein. Um auf die Hauptschnittstelle zuzugreifen und den Unterstützungsgang einzustellen, muss das richtige Passwort eingegeben werden. (siehe Diagramm 2)
    - ii. Wenn Sie Ihr Passwort zurücksetzen müssen, ändern Sie bitte die Passwortaktivierung von „Yes“ in „no“ und legen Sie das Passwort als 4.c.i fest.
  - d. Factory Restore:Werkwiederherstellung: Klicken  Sie, um die Reset-Oberfläche aufzurufen, wählen Sie „Yes“, um alle Ihre persönlichen Einstellungen zu löschen.
5. Einstellungen beenden:
  - a. Methode 1: Drücken Sie die Tasten  und  2 Sekunden lang.
  - b. Methode 2: Drücken Sie die Taste  länger als 2 Sekunden, um die Einstellungen zu speichern und zu beenden.
  - c. Methode 3: Wählen Sie unten auf der Oberfläche „Back“ und klicken  Sie zum Beenden.
  - d. Methode 4: Wenn nach 1 Minute keine Aktion erfolgt, verlässt das Display die Einstellungsoberfläche automatisch.

## Description des fonctions communes

1. Français : Marche/arrêt : appuyez sur  pendant 2 s pour allumer, et maintenez  pendant 2 s pour éteindre.
2. Réglage de la vitesse d'assistance : appuyez sur  /  pour régler la vitesse.
3. Assistance : appuyez sur le bouton  et maintenez-le enfoncé pour accéder au mode d'assistance. La vitesse est de 6 km/h et l'écran affiche l'icône du mode d'assistance . Relâchez le bouton , puis le mode d'assistance s'arrête immédiatement et l'icône du mode d'assistance  disparaît.
4. Appuyez sur la lumière pour l'allumer et l'éteindre
5. Interrupteur des phares : appuyez sur le bouton  pendant environ 2 s, les lumières s'allument et la luminosité de l'instrument diminue ; appuyez à nouveau sur le bouton , puis les lumières s'éteignent et la luminosité de l'instrument est rétablie.
6. Bouton Boost : en plus du mode d'assistance régulier, le système d'assistance prend également en charge le mode Boost, qui peut fournir en continu une assistance supplémentaire pendant une courte période. Pendant cette période, il peut aider les utilisateurs à rouler avec un couple maximal plus élevé et convient aux montées, routes hors route, etc. Scène cycliste. Appuyez et maintenez enfoncé le bouton B pour activer le mode Boost. Arrêter de pédaler dans le temps effectif n'aidera pas.
7. Commutation des données de conduite : une fois l'écran de l'instrument allumé, l'écran de l'instrument affiche la vitesse en temps réel et le compteur journalier par défaut. Appuyez sur le bouton  pour basculer les informations d'affichage entre le compteur journalier, l'odomètre, la vitesse maximale et la vitesse moyenne.
8. Indication du code d'erreur : lorsque le système de contrôle électronique du vélo électrique tombe en panne, l'instrument affiche automatiquement le code d'erreur. Pour les définitions des codes d'erreur, voir 3.3 Codes d'erreur.

## Si les réglages par défaut ne répondent pas à vos besoins, vous pouvez suivre les étapes ci-dessous pour personnaliser vos réglages :

1. Entrez les paramètres personnalisés : à l'état allumé, appuyez et maintenez les boutons  et  en même temps pendant plus de 2 secondes, ou maintenez-les enfoncés pendant  2 secondes (voir schéma 1) ;
2. Sélectionnez un paramètre : appuyez sur les boutons  ou  pour choisir différentes options de réglage.
3. Réglez l'option : appuyez sur le bouton  pour entrer un paramètre sélectionné, puis utilisez le bouton  ou  pour régler les choix, puis appuyez à nouveau sur le bouton  pour confirmer.
4. Descriptions des paramètres :
  - a. Basculer l'unité : changez l'unité de kilométrage.
  - b. Luminosité : réglez la luminosité de l'écran
  - c. Activation du mot de passe :
    - i. Choisissez l'option « yes » pour activer le mot de passe, puis appuyez sur les boutons  ou  pour choisir un numéro, appuyez sur le bouton  pour confirmer. Après avoir confirmé 4 chiffres, veuillez ressaisir le mot de passe. Le mot de passe correct doit être saisi pour accéder à l'interface principale et régler l'équipement d'assistance. (voir schéma 2)
    - ii. Si vous devez réinitialiser votre mot de passe. Veuillez modifier l'activation du mot de passe de « yes » à « no » et définir à nouveau le mot de passe sur 4.c.i.
  - d. Restauration des paramètres d'usine : cliquez  pour accéder à l'interface de réinitialisation, choisissez « yes » pour effacer tous vos paramètres personnels.
5. Sortie des paramètres :
  - a. méthode 1 : appuyez sur les boutons  et  pendant 2 secondes.
  - b. méthode 2 : appuyez sur le bouton  pendant plus de 2 secondes pour enregistrer les paramètres et quitter.
  - c. méthode 3 : choisissez « Back » en bas de l'interface et cliquez  pour quitter.
  - d. méthode 4 : sans action après 1 minute, l'écran quittera automatiquement l'interface de configuration.

### Declaration of Conformity

Product Description	• EPAC(Electrically Power Assisted Cycle)
Model Name	• Mapfour Loop Pro
Essential Requirement	• Machinery Directive(2026/42/EC) • EMC Directive(2014/30/EU) • RED Directive(2014/53/EU) • Low voltage(2014/35/EU)
Standard Applied	• EPAC(EN 15194) • Battery safety(EN 50604)



 Maximum load 150KG

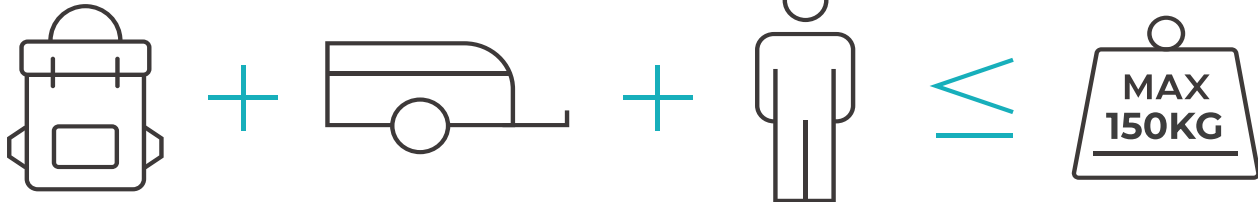

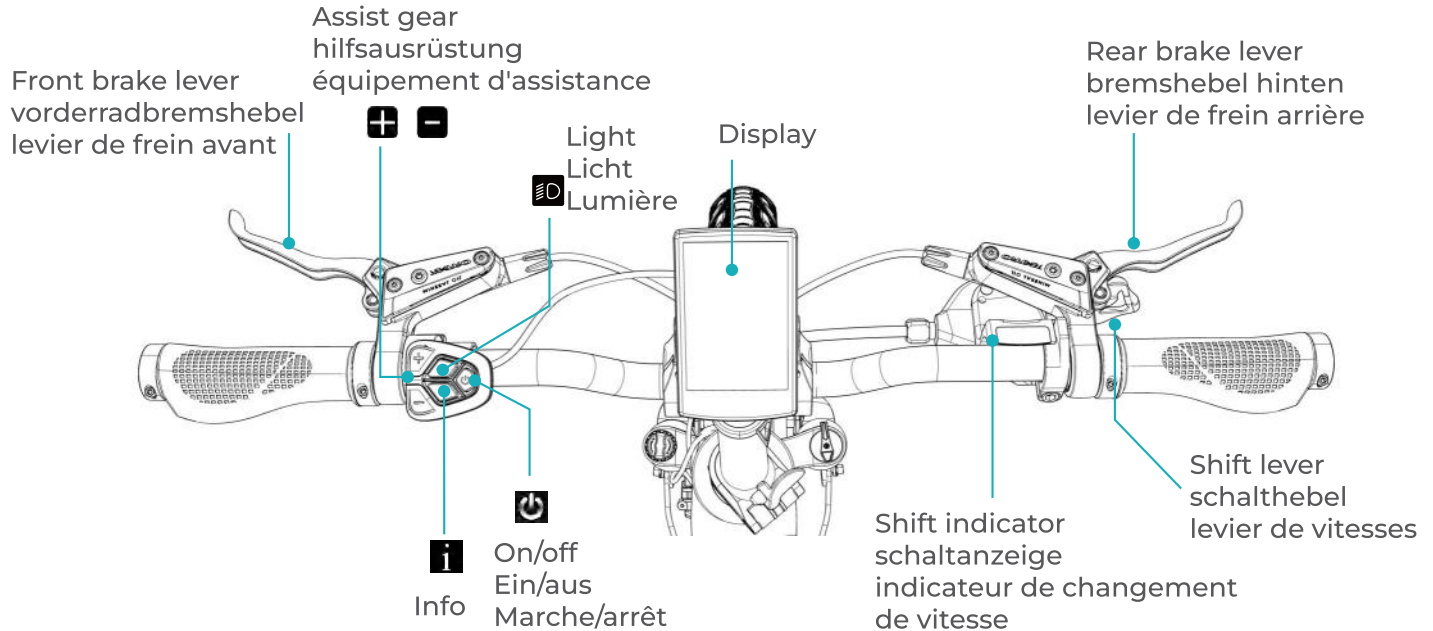

## 1. Introduction

---

Lamp display  
lampenanzeige  
affichage de la lampe



Battery level indicator  
batteriestandsanzeige  
indicateur de niveau de  
batterie

Speed display  
geschwindigkeit  
vitesse

Assist gear display  
anzeige des unterstützungsgangs  
affichage des vitesses assistées

Ride data display  
fahrtdatenanzeige  
affichage des données de parcours

GPS and Internet access are free for the first year and will be charged per year thereafter.

GPS und Internetzugang sind im ersten Jahr kostenlos und werden danach mit pro Jahr berechnet.

L'accès GPS et Internet est gratuit la première année et sera facturé par an ensuite.

---

## 1.3 Functions

## 2. Quick guide

- Warning: The bike shall be disassembled and assembled by two individuals. Before assembling, make sure that the power system is turned off and will not be turned on accidentally.



1



2

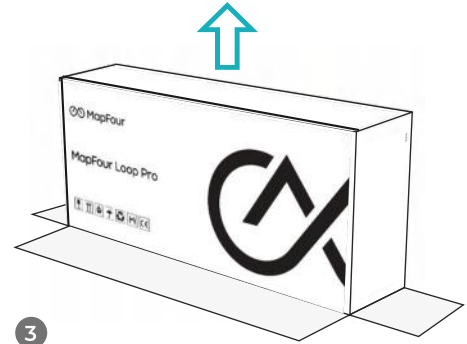

3



Hold it  
Prevent falling

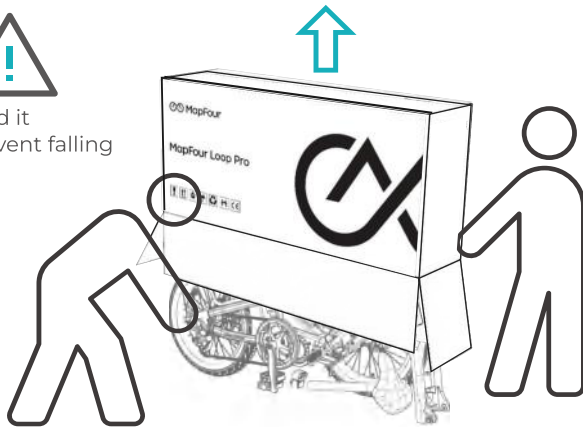

4

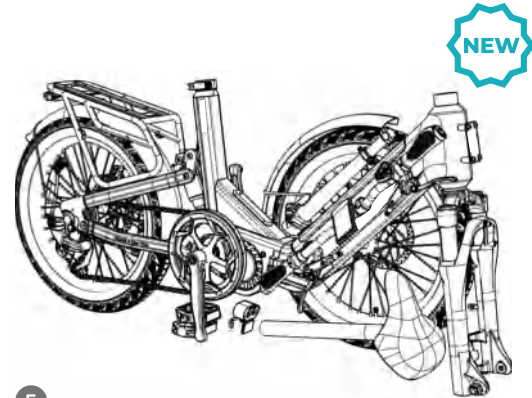

5

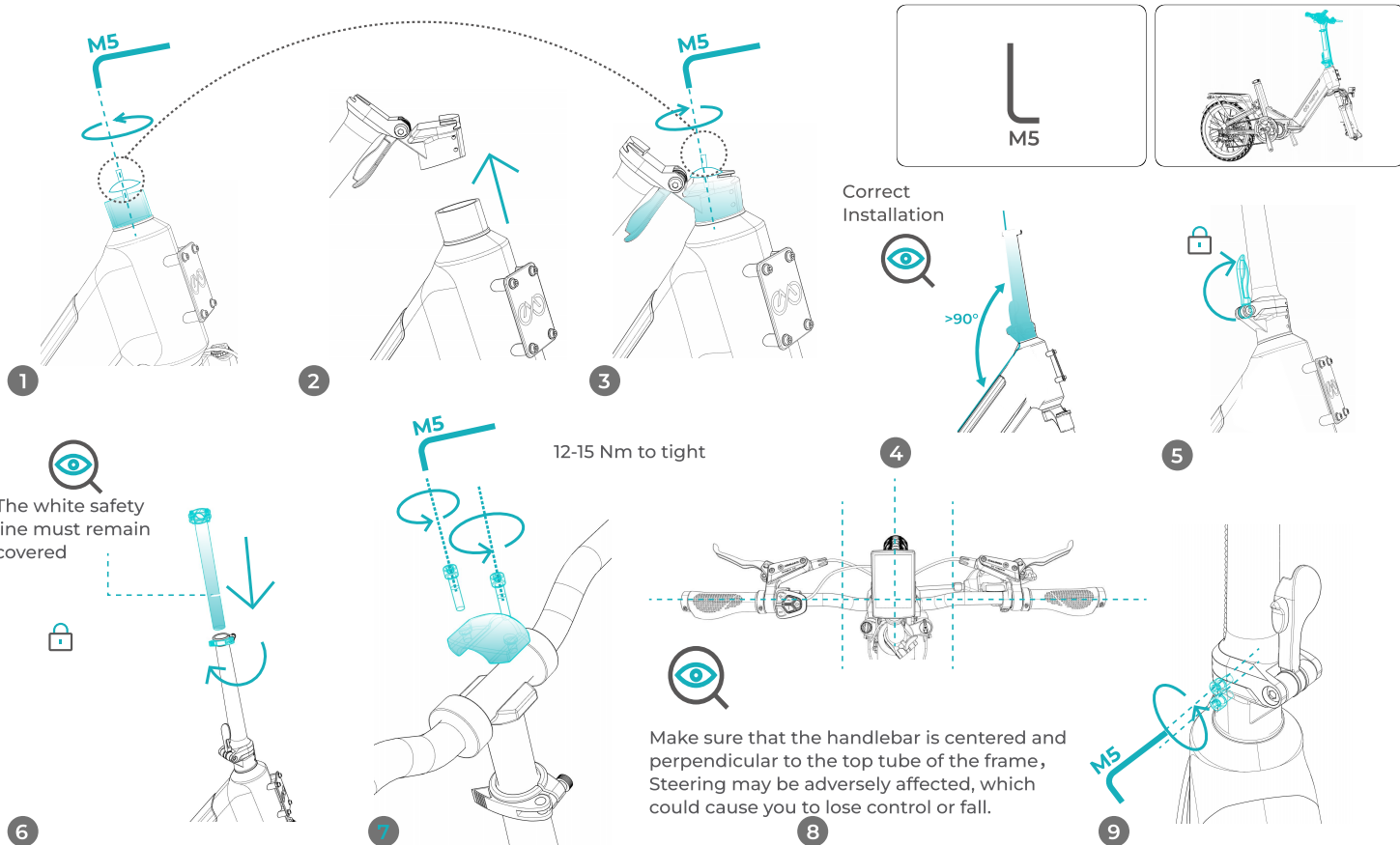

## 2. Quick guide

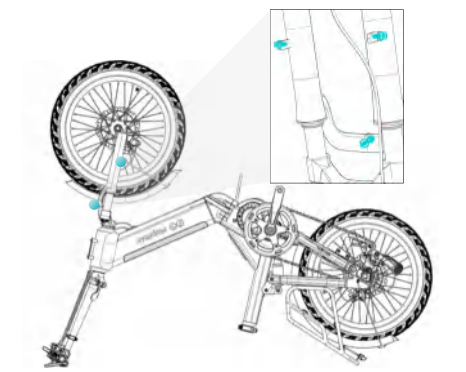

1



Protect the instrument screen. Do not press it

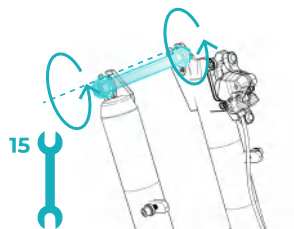

2

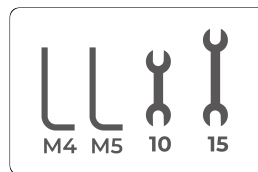

Warning: Clockwise direction is to tighten, counterclockwise direction is to loosen.

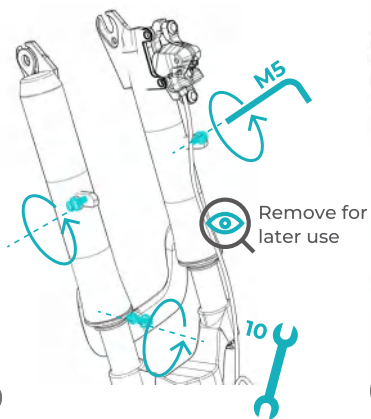

3

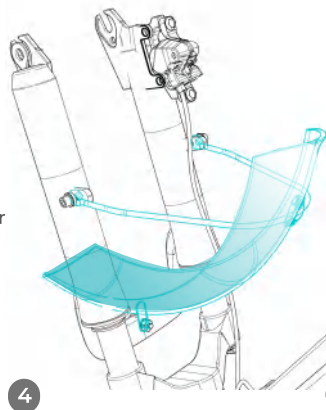

4

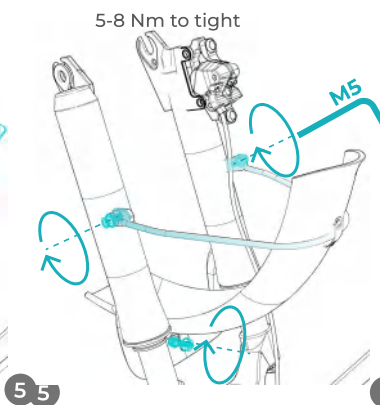

5

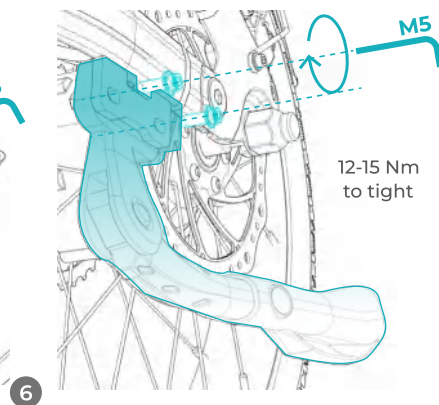

6

### 2.1.3 Installation guide - front mudguard and kickstand

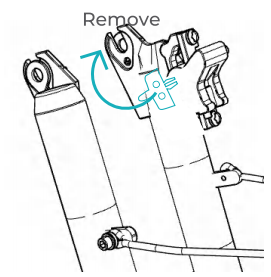

1

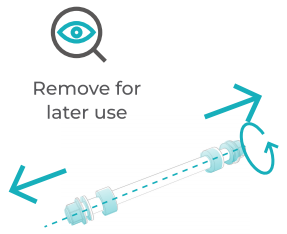

2

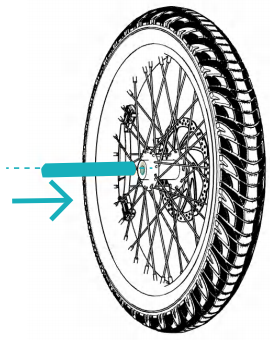

3

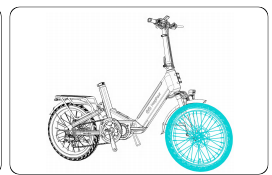
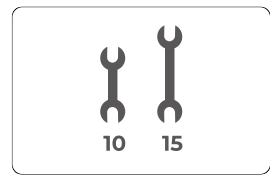

Warning: Clockwise direction is to tighten, counterclockwise direction is to loosen.

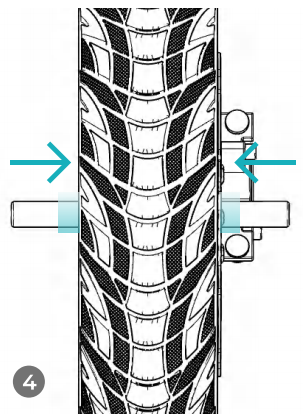

4

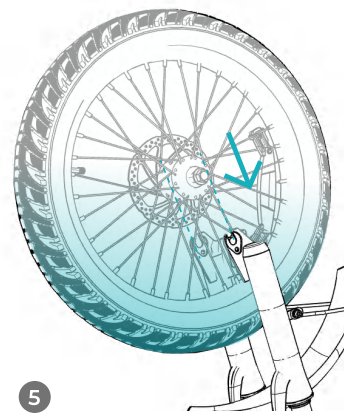

5

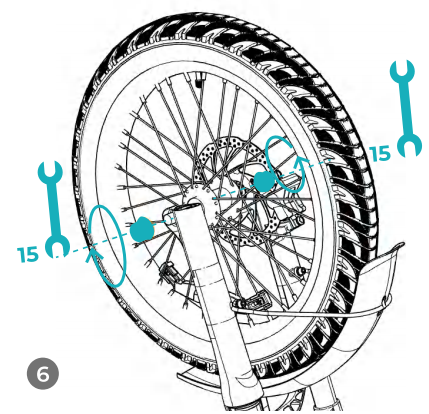

6

25-30 Nm to tight

## 2. Quick guide



The white safety line must remain covered

2

The highest seat height is the 0 scale line, and the lowest seat height is 10 scale line.

M6

15



1. Sit On The Saddle, Keep Your Hips Level,
2. Turn The Pedals To Be Perpendicular To The Ground, And Step Your Heels On The Pedals.
3. If Your Knees Are Straight At This Time, You Have Obtained Your Saddle Height.

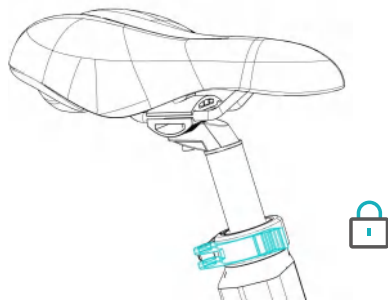

3

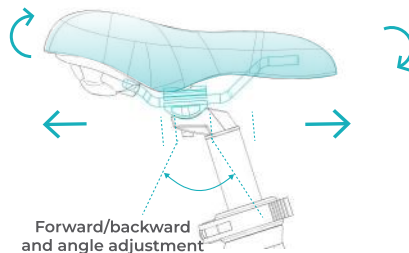

4

Forward/backward and angle adjustment

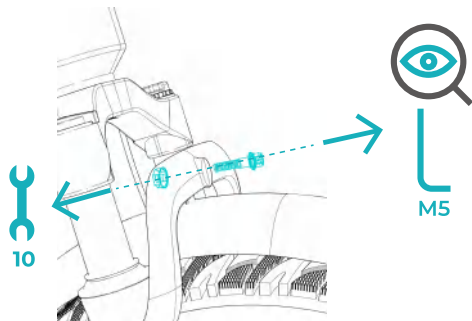

1

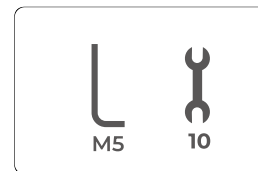

Warning: Clockwise direction is to tighten, counterclockwise direction is to loosen.

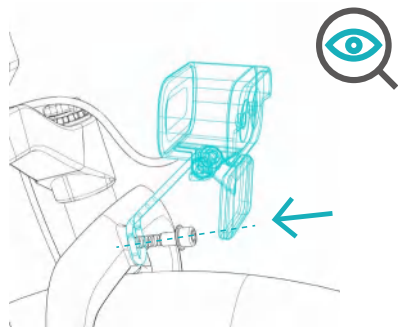

6-10 Nm to tight

2

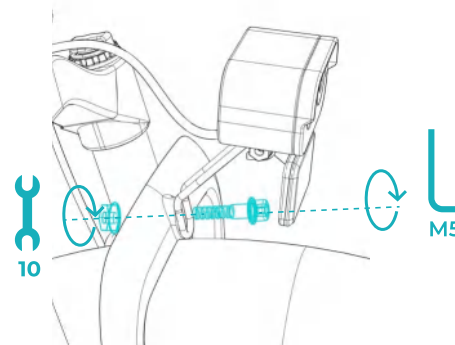

3

## 2. Quick guide



Distinguishing between left and right

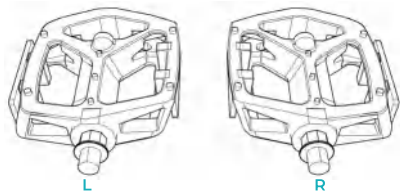

1

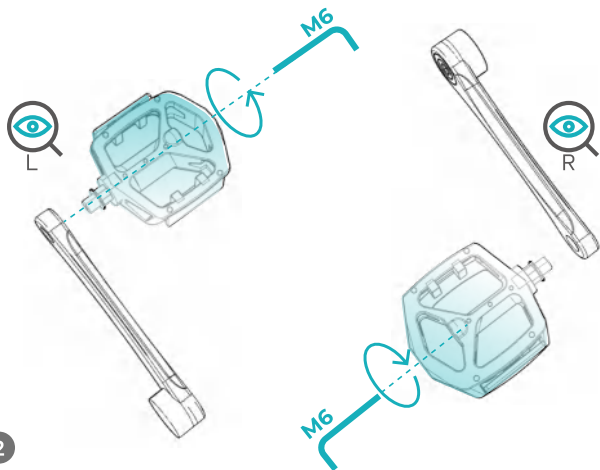

2

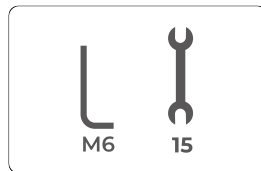

35-40 Nm to tight

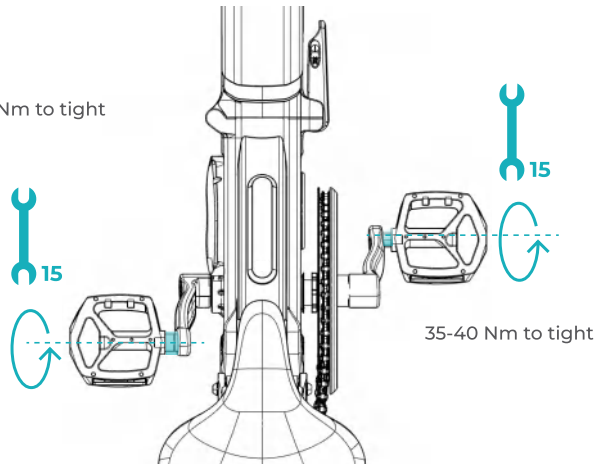

3

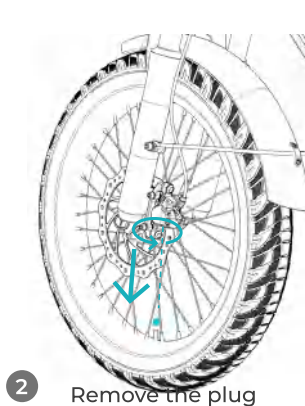
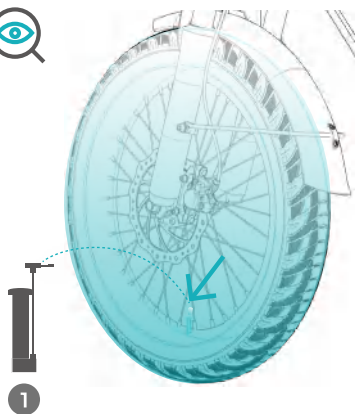

2 Remove the plug

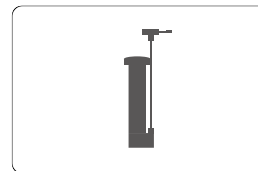

To protect the tires,  
we deflated the tires before transportation.  
Please fill the tires to the recommended  
pressure before riding.

## Pressure Table

Min 170kPa/25PSI/1.7Bar

Max 310kPa/45PSI/3.1Bar

Rider Weight	Front Wheel	Rear Wheel
50-60 KG	234kPa/34PSI/2.3Bar	248kPa/36PSI/2.5Bar
60-70 KG	234kPa/34PSI/2.3Bar	248kPa/36PSI/2.5Bar
70-80 KG	234kPa/34PSI/2.3Bar	248kPa/36PSI/2.5Bar
80-90 KG	221kPa/32PSI/2.2Bar	248kPa/36PSI/2.5Bar
90-100 KG	207kPa/30PSI/2.1Bar	234kPa/34PSI/2.3Bar
100-110 KG	207kPa/30PSI/2.1Bar	234kPa/34PSI/2.3Bar

\*you can adjust tire pressure according to your preference,  
and do not lower than Min. 1.7bar and Higher than 3.1 bar

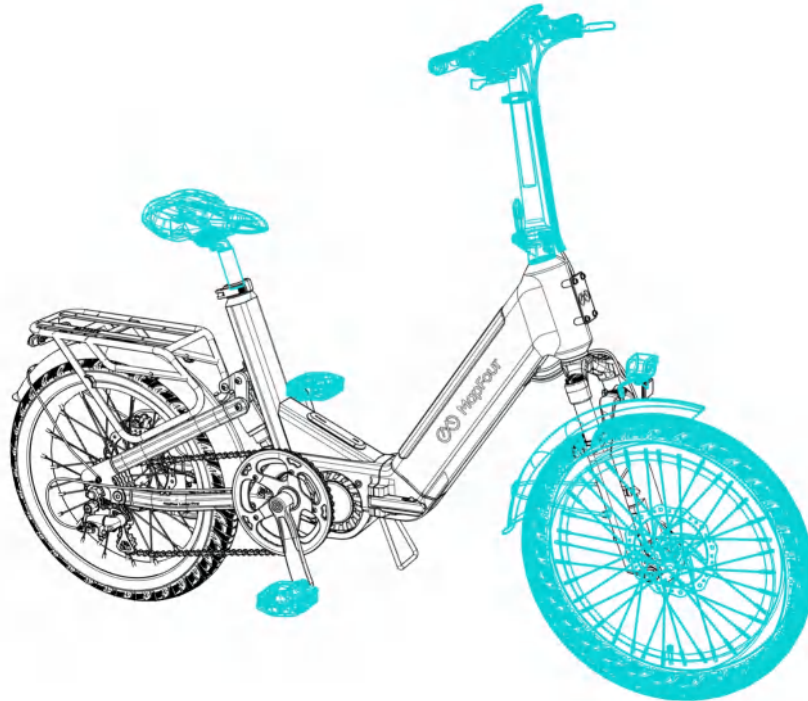

Congratulations!  
Your bike has been assembled  
successfully!

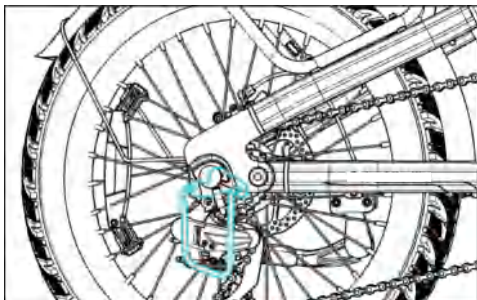

30-35 Nm to tight

Warning: Clockwise direction is to tighten, counterclockwise direction is to loosen.



- If you need to ride in off-road environments such as mountains, this protection frame is used to protect the rear derailleur from being bumped in extreme riding environments. This protection cage is optional.
- If you need to install it, please go to the official after-sales point and use professional tools to install it under the guidance of professionals.
- Do not use the tools in the packaging box to install it or install it by yourself, which may cause a series of after-sales problems with the rear wheel and motor.



- Wenn Sie im Gelände, z. B. in den Bergen, fahren müssen, dient dieser Schutzrahmen dazu, das Schaltwerk vor Stößen in extremen Fahrbedingungen zu schützen. Dieser Schutzkäfig ist optional.
- Wenn Sie ihn installieren müssen, gehen Sie bitte zum offiziellen Kundendienst und verwenden Sie professionelle Werkzeuge, um ihn unter Anleitung von Fachleuten zu installieren.
- Verwenden Sie zur Installation nicht die Werkzeuge in der Verpackungsbox und installieren Sie ihn nicht selbst, da dies zu einer Reihe von After-Sales-Problemen mit dem Hinterrad und dem Motor führen kann.



- Si vous devez rouler dans des environnements tout-terrain tels que les montagnes, ce cadre de protection est utilisé pour protéger le dérailleur arrière des chocs dans des environnements de conduite extrêmes. Cette cage de protection est facultative.
- Si vous devez l'installer, veuillez vous rendre au point de vente officiel et utiliser des outils professionnels pour l'installer sous la direction de professionnels.
- N'utilisez pas les outils contenus dans la boîte d'emballage pour l'installer ou ne l'installez pas vous-même, ce qui pourrait entraîner

## 2. Quick guide

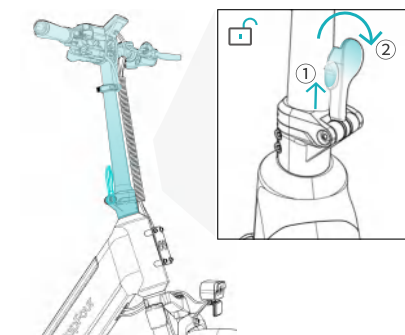

1

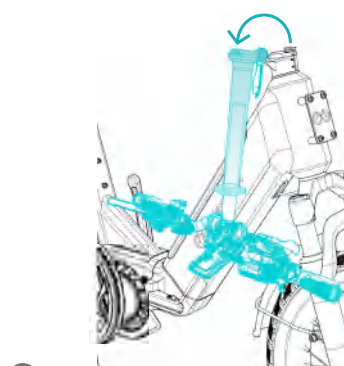

2



3

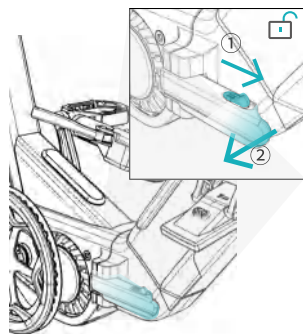

4

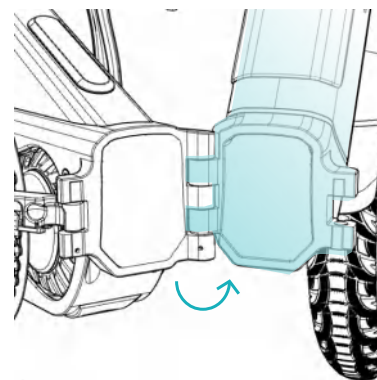

5



6

## 2.3 How to fold

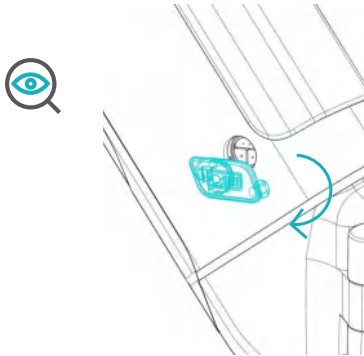

1



2

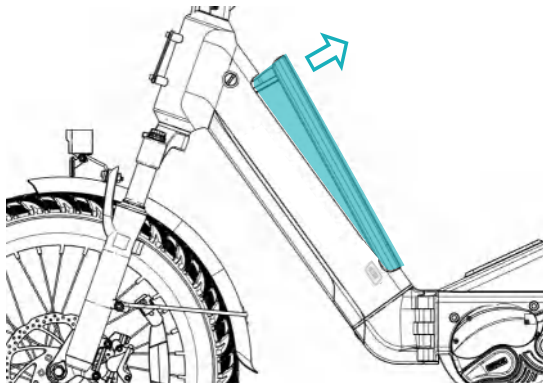
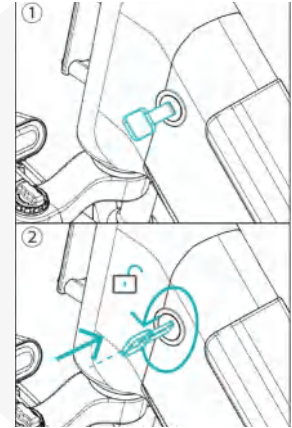

3



EN

Please remove the key when riding,  
and make sure the battery is installed well.



DE

Bitte ziehen Sie beim Fahren den Schlüssel  
ab und vergewissern Sie sich, dass die  
Batterie richtig eingesetzt ist.



FR

Veuillez retirer la clé lorsque vous  
conduisez et assurez-vous que la batterie  
est bien installée.

## 2. Quick guide

### Two Charging Methods

① Charge the battery on the frame directly

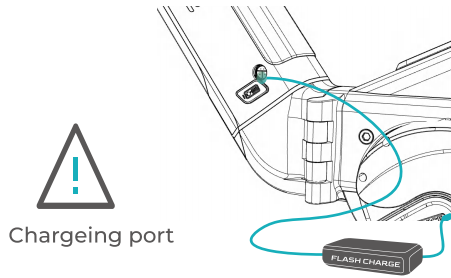

② Remove the battery for charging (see 2.3 for the removal method of the battery)

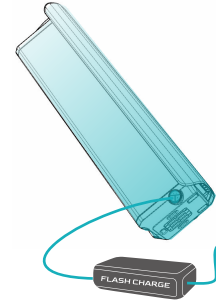

- Note: The battery remains a small amount of electricity when the product leaves the factory. Before the product is used for the first time, please charge it fully. Please make sure to use the manufacturer's original charger that comes with the bicycle to charge the bicycle battery. Non-original chargers may cause battery damage.

#### Steps

- 1. Before charging:** Please ensure that the charging environment has normal air circulation and is dry; check that the charger plug and socket are dry and free of foreign objects; avoid charging in direct sunlight; avoid charging in an environment with a temperature below 5 degrees Celsius and above 30 degrees Celsius; ensure that there is no accumulation of flammable materials at the charging area
- 2. Start of charging:** Fully insert the charger connector into the battery's charging port, and then fully insert the charger's power plug into the power socket.
- 3. Status indication:** When the charging indicator lamp on the charger is red, it indicates that the charging is normal; When the indicator lamp is green, it indicates that the battery is fully charged. Flashing Green light means ready to charge and no output; Flashing Red light means fault.
- 4. Charging time:** about 2 hours
- 5. End of charging:** Unplug the power plug first, and then remove the charger connector from the battery. To charge by the method indicated in ①, just close the battery's dust plug. To charge by the method indicated in ②, you must insert the battery into the frame and secure it, and then close the battery's dust plug.

- Note: The charger contains a high-voltage device. Unauthorized repairs are strictly prohibited due to the risk of danger. The battery and the charger must be placed in a safe, well-ventilated, and dry area, beyond the reach of children, and away from any flammable, explosive, or hazardous items (such as saddles, sofas, etc.). Additionally, charging may not be conducted outdoors to prevent accidents like electrical short circuits and fires due to rain or similar elements.
- Warning: If you detect an unusual odor or if the battery or charger becomes excessively hot during charging, stop charging immediately and contact the after-sales team.

## 2.4 How to charge

## Before first use, please activate the battery:

1. Charge according to 2.4 how to charge.
2. After the green light flashes, the red light is always on. Please wait for about 10 seconds to complete the battery activation.

Since it is the first time to use, it is recommended that you charge for about 30 minutes to get a longer first ride.

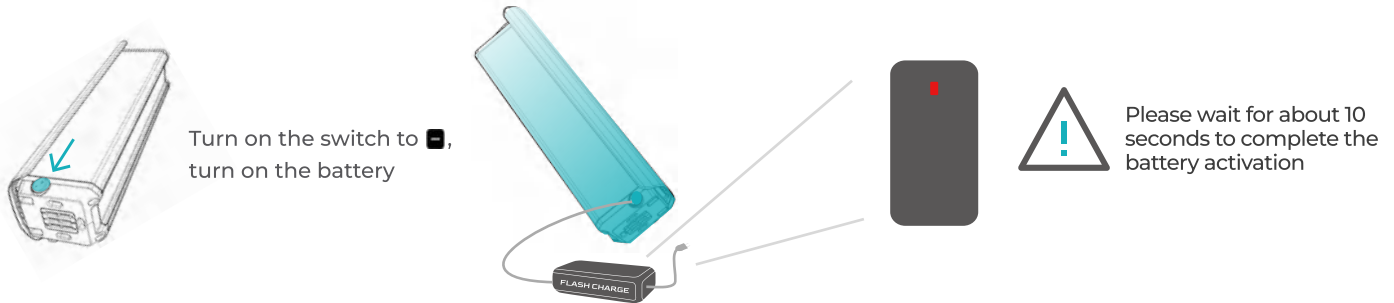

## Why do you need to activate the battery:

We use a more advanced BMS(Battery manage system) to better protect the battery cells and extend the battery life. Therefore, during transportation or when not in use for a period, the BMS(Battery manage system) will automatically enter the sleep mode of the battery.

The judgment conditions for sleep are as follows:

- Battery capacity<1%, enter sleep mode after 10 minutes
- Battery capacity<10%, enter sleep mode after 48 hours
- Battery capacity<40%, enter sleep mode after 14 days
- Battery capacity<80%, enter sleep mode after 30 days
- More than 80% does not automatically enter sleep mode

So if you find that you cannot turn it on after not using it for a long time, please connect the charger to activate the battery first.

## 2. Kurzanleitung

### Zwei Lademethoden

① Akku direkt auf dem Fahrrad aufladen



⊙ Ladeanschluss

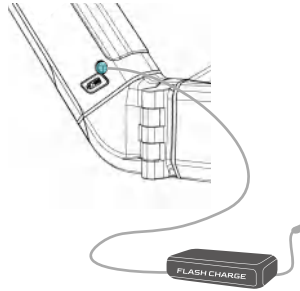

② Akku nach dem Entfernen aufladen (siehe 2.3 für die Methode)

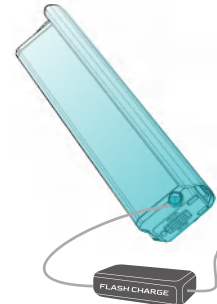

- Hinweis: Wenn das Produkt das Werk verlässt, ist im Akku noch eine kleine Menge Strom vorhanden. Laden Sie das Produkt vor der ersten Verwendung vollständig auf. Verwenden Sie zum Laden des Fahrradakkus unbedingt das Originalladegerät des Herstellers, das mit dem Fahrrad geliefert wird. Nicht originale Ladegeräte können den Akku beschädigen.

**Vor dem Laden:** Stellen Sie sicher, dass die Ladeumgebung eine normale Luftzirkulation aufweist und trocken ist. Überprüfen Sie, dass Stecker und Buchse des Ladegeräts trocken und frei von Fremdkörpern sind. Vermeiden Sie das Laden in direktem Sonnenlicht. Vermeiden Sie das Laden in einer Umgebung mit einer Temperatur unter 5 Grad Celsius und über 30 Grad Celsius. Stellen Sie sicher, dass sich im Ladebereich keine brennbaren Materialien ansammeln.

**Ladebeginn:** Stecken Sie den Stecker des Ladegeräts vollständig in den Ladeanschluss des Akkus und stecken Sie dann den Netzstecker des Ladegeräts vollständig in die Netzsteckdose.

**Statusanzeige:** Wenn die Ladeanzeigeleuchte am Ladegerät rot leuchtet, bedeutet dies, dass der Ladevorgang normal verläuft. Wenn die Anzeigeluchte grün leuchtet, bedeutet dies, dass der Akku vollständig geladen ist. Grünes Blinken bedeutet, dass das Gerät zum Laden bereit ist und keine Leistung vorhanden ist. Rotes Blinken bedeutet, dass es einen Fehler gibt.

**Ladezeit:** ca. 2 Stunden

**Ladeende:** Ziehen Sie zuerst den Netzstecker ab und entfernen Sie dann den Stecker des Ladegeräts vom Akku. Um mit der in ① angegebenen Methode zu laden, schließen Sie einfach den Staubstopfen des Akkus. Um mit der unter ② angegebenen Methode aufzuladen, müssen Sie den Akku in den Rahmen einsetzen und befestigen und anschließend den Staubschutzstopfen des Akkus schließen.

- Hinweis: Das Ladegerät enthält ein Hochspannungsgerät. Aufgrund der Gefährdung sind nicht autorisierte Reparaturen strengstens untersagt. Der Akku und das Ladegerät müssen an einem sicheren, gut belüfteten und trockenen Ort außerhalb der Reichweite von Kindern und entfernt von brennbaren, explosiven oder gefährlichen Gegenständen (wie Sätteln, Sofas usw.) aufbewahrt werden. Darüber hinaus darf der Ladevorgang nicht im Freien durchgeführt werden, um Unfälle wie Kurzschlüsse und Brände durch Regen oder ähnliche Elemente zu vermeiden.
- Warnung: Wenn Sie einen ungewöhnlichen Geruch wahrnehmen oder der Akku oder das Ladegerät während des Ladevorgangs übermäßig heiß wird, brechen Sie den Ladevorgang sofort ab und wenden Sie sich an das Kundendienstteam.

### 2.4 Aufladen

### Bitte aktivieren Sie den Akku vor dem ersten Gebrauch:

1. Laden Sie ihn gemäß 2.4 auf.
2. Nachdem das grüne Licht blinkt, leuchtet das rote Licht dauerhaft. Bitte warten Sie etwa 10 Sekunden, bis die Aktivierung des Akkus abgeschlossen ist.

Da es sich um den ersten Gebrauch handelt, wird empfohlen, den Akku etwa 30 Minuten lang aufzuladen, damit Sie eine längere erste Fahrt haben.



Schalten Sie den Schalter auf , schalten Sie die Batterie ein

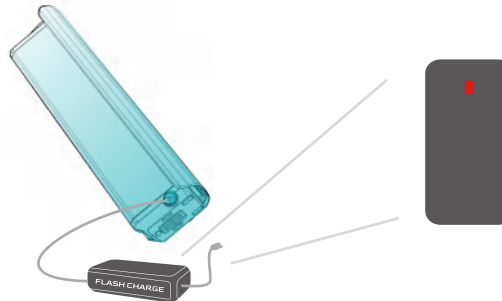

Bitte warten Sie etwa 10 Sekunden, bis die Batterieaktivierung abgeschlossen ist

### Warum müssen Sie die Batterie aktivieren:

Wir verwenden ein fortschrittlicheres BMS (Batteriemanagementsystem), um die Batteriezellen besser zu schützen und die Batterielebensdauer zu verlängern. Daher wechselt das BMS (Batteriemanagementsystem) während des Transports oder bei längerer Nichtbenutzung automatisch in den Ruhemodus der Batterie.

Die Beurteilungsbedingungen für den Ruhemodus lauten wie folgt:

Batteriekapazität <1 %, Wechsel in den Ruhemodus nach 10 Minuten  
Batteriekapazität <10 %, Wechsel in den Ruhemodus nach 48 Stunden  
Batteriekapazität <40 %, Wechsel in den Ruhemodus nach 14 Tagen  
Batteriekapazität <80 %, Wechsel in den Ruhemodus nach 30 Tagen  
Mehr als 80 % führt nicht automatisch in den Ruhemodus

Wenn Sie also feststellen, dass Sie es nach längerer Nichtbenutzung nicht einschalten können, schließen Sie bitte zuerst das Ladegerät an, um die Batterie zu aktivieren.

## 2. Prise en main

### Deux méthodes de charge

① Chargez directement la batterie sur le cadre



Ⓞ Prise d'alimentation

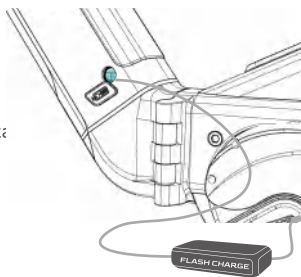

② Retirez la batterie pour la charger (pour retirer la batterie, voir 2.3)



- Remarque : la batterie ne contient qu'une petite quantité d'électricité lorsque le produit quitte l'usine. Avant d'utiliser le produit pour la première fois, veuillez le charger complètement. Veuillez à utiliser le chargeur d'origine du fabricant fourni avec le vélo pour charger la batterie du vélo. Les chargeurs non originaux peuvent endommager la batterie.

#### Étapes

- 1. Avant la charge :** assurez-vous que l'environnement de charge a une circulation d'air normale et est sec ; vérifiez que la fiche et la prise du chargeur sont sèches et exemptes de corps étrangers ; évitez de charger en plein soleil ; évitez de charger dans un environnement dont la température est inférieure à 5 degrés Celsius et supérieure à 30 degrés Celsius ; assurez-vous qu'il n'y a pas d'accumulation de matériaux inflammables dans la zone de charge
- 2. Début de la charge :** insérez complètement le connecteur du chargeur dans le port de charge de la batterie, puis insérez complètement la fiche d'alimentation du chargeur dans la prise de courant.
- 3. Indication d'état :** lorsque le voyant de charge du chargeur est rouge, cela indique que la charge est normale ; lorsque le voyant est vert, cela indique que la batterie est complètement chargée. Un voyant vert clignotant signifie que la batterie est prête à charger et qu'il n'y a pas de sortie ; un voyant rouge clignotant signifie un défaut.
- 4. Temps de charge :** environ 2 heures
- 5. Fin de la charge :** débranchez d'abord la fiche d'alimentation, puis retirez le connecteur du chargeur de la batterie. Pour charger selon la méthode indiquée en ①, fermez simplement le bouchon anti-poussière de la batterie. Pour charger par la méthode indiquée en ②, vous devez insérer la batterie dans le cadre et la fixer, puis fermer le bouchon anti-poussière de la batterie.

- Remarque : Le chargeur contient un dispositif à haute tension. Les réparations non autorisées sont strictement interdites en raison du risque de danger. La batterie et le chargeur doivent être placés dans un endroit sûr, bien ventilé et sec, hors de portée des enfants et à l'écart de tout objet inflammable, explosif ou dangereux (tels que des selles, des canapés, etc.). De plus, la charge ne doit pas être effectuée à l'extérieur pour éviter les accidents tels que les courts-circuits électriques et les incendies dus à la pluie ou à des éléments similaires.
- Avertissement : Si vous détectez une odeur inhabituelle ou si la batterie ou le chargeur devient excessivement chaud pendant la charge, arrêtez immédiatement la charge et contactez l'équipe après-vente.

### 2.4 Charge

## Avant la première utilisation, veuillez activer la batterie :

1. Chargez selon la section 2.4 Comment charger.
2. Une fois que le voyant vert clignote, le voyant rouge reste allumé en permanence. Veuillez patienter environ 10 secondes pour terminer l'activation de la batterie.

Comme c'est la première fois que vous l'utilisez, il est recommandé de la charger pendant environ 30 minutes pour obtenir un premier trajet plus long.



Allumez l'interrupteur sur , allumez la batterie



Veuillez patienter environ 10 secondes pour terminer l'activation de la batterie

## Pourquoi faut-il activer la batterie :

Nous utilisons un BMS (système de gestion de la batterie) plus avancé pour mieux protéger les cellules de la batterie et prolonger sa durée de vie. Par conséquent, pendant le transport ou lorsqu'il n'est pas utilisé pendant une période, le BMS (système de gestion de la batterie) entrera automatiquement en mode veille de la batterie.

Les conditions de jugement pour le sommeil sont les suivantes :

Capacité de la batterie < 1 %, entrer en mode veille après 10 minutes  
Capacité de la batterie < 10 %, entrer en mode veille après 48 heures  
Capacité de la batterie < 40 %, entrer en mode veille après 14 jours  
Capacité de la batterie < 80 %, entrer en mode veille après 30 jours  
Plus de 80 % n'entre pas automatiquement en mode veille

Donc, si vous constatez que vous ne pouvez pas l'allumer après une longue période de non-utilisation, veuillez d'abord connecter le chargeur pour activer la batterie.

### 3. Notes for maintenance

#### Safety guidelines for electric bike

1. Do not park the electric bike in the building lobby, evacuation stairs, walkways or safety exits;
2. Do not charge and park the electric bike in the residential building. Keep the bike away from combustibles during charging. The charging time should not be too long, generally not more than 12 h;
3. Prevent water from entering the electrical components. When cleaning the bike, avoid water flow impacting the charging interface, harness connectors and other electrical components;
4. When adjusting the height of the saddle and stem, be careful not to expose the safety scales on the saddle and stem;
5. Users and dealers are prohibited from modifying the bike without authorization. For example: modification of battery configuration, modification of circuit, increase of bulb power, add-on installation of audio devices, etc.;
6. Do not touch the live components of the electric bicycle with wet hands or metal objects. For example: the battery interface, battery charging port, charger connector, etc.;
7. Do not disassemble the electrical components without authorization to prevent liquid and metal filings from entering the components.
8. Do not expose the bike to sunlight/rainstorm for a long time to prevent parts from aging;
9. If the bike needs to be cleaned, please wipe down the frame using water mixed with a neutral detergent. Do not remove and wash the internal parts with water to prevent short circuits.
10. Do not touch hot surfaces after frequent use, such as touching the disc brake after frequent use of the brakes, or touching the motor after a long ride to avoid burns.

• Note: Maintenance by non-professionals is strictly prohibited. In case of failure of the bike, contact the customer service center or go to a designated professional maintenance station for repair.

#### Ride safely: Always adhere to national and local traffic laws and remain vigilant for your safety while riding.

1. Individuals under the age of 16 are strictly prohibited from operating electric bikes on the road. Do not lend the bike to those who are not proficient in its use to prevent potential hazards.
2. Please ride in the non-motorized lane, with the maximum speed not more than the speed limit in local regulations;
3. The electric bike must carry people or articles in accordance with the laws;
4. Always wear an appropriate safety helmet and secure the chin strap while riding;
5. When riding in rainy and snowy days, the braking distance will be extended, so pay attention to slowing down; Do not ride in bad weather such as rainstorms;
6. Please carefully abide by traffic rules. Do not ride after drinking, or ride with one hand or with both hands off;
7. When riding, try to wear bright color clothes, not tight, without open cuffs and allowing for free movement, and wear low-heeled shoes or sports shoes when possible.

#### Notes during ride

1. For the safety of yourself and others, please consciously abide by traffic rules;
2. Wear a safety helmet and take other relevant safety precautions before ride;
3. When starting the bike, gradually accelerate to prevent losing control;
4. In rainy and snowy weather, as the braking distance increases, please concentrate on riding slowly and carefully when riding to prevent sideslip and fall;
5. Before stop, please shift down the mechanical gear to facilitate the next ride.

#### Inspection before ride

1. Turn on the power supply, check whether the indicator lamps on the instrument are normal, and check whether the power of the battery is sufficient;
2. Check whether the front and rear lights are normal and whether the lighting angle of the headlight is normal;
3. Check whether the horn of the electric bike is in good condition;
4. Check whether the handlebar and seat post are adjusted to the proper positions, and confirm that the fastening screws (or quick-release hoop) are fastened;
5. Check the brake levers. the brakes shall be adjusted to be reliable and flexible in resetting. The taillight shall be on during braking;
6. Check whether the tire pressure is normal, whether there is cracking and abnormal wear, and whether there are nails, stones, glass and other sharp objects inserted;
7. Check whether the wheel screws are tightened firmly, and ensure the pedal reflector is not lost, damaged or contaminated.

#### Notes for push and stop

1. The power switch must be off while pushing to avoid accidents from unexpected activation of the throttle grip.
2. When pushing the bike uphill or carrying heavy objects, the boost mode can be on to assist the push;
3. When stopping the bike, please set the kickstand on the flat ground and power off the bike;
4. Please maintain and clean the bike regularly to keep it in the best condition.

### 3.1 Notes for operation

#### Maintenance and self-inspection of bike

1. The electric bike has been adjusted before leaving the factory. If you have any questions, please contact the manufacturer or supplier;
2. Always check the tire pressure to keep it within the normal range;
3. Always check and adjust the main components such as handlebar, foldable riser, saddle, seat post, front and rear axles, bottom bracket, flywheel and chain, front and rear wheels to make sure the transmission parts are flexible and free of abnormalities. The loosened nuts or screws shall be tightened in time;
4. It is recommended that the parts to be lubricated (such as front axle bearing, bottom bracket bearing, rear axle bearing, fork bowl group, pedal bearing, etc.) be filled with 3# calcium-based lubricating oil (grease) every six months during use; Add 30# oil to the chain, derailleur cable, kickstand and other parts about every two months;
5. If it is found that the wearing parts are damaged, such as brake pad, chain and tires, they can be replaced with parts of the same model and specification at a nearby maintenance center .
6. Do not use strong water flow or close-range steam jet to clean your electric bicycle. Please do not wipe the battery and battery interface with a wet towel or wet paper towel.

#### Maintenance of motor

1. Do not open the motor base and end cover after sealing;
2. The motor shall be kept clean, and no foreign matter, corrosive liquid or gas shall enter the motor. The motor housing shall not be knocked or baked to avoid damage to the motor.
3. The waterproof grade of the motor is IPX5. Do not flush the motor with a water gun or submerge the motor in water. When the water level reaches the center of the motor hub, it may cause an internal short circuit of the bike and damage the electrical components.

#### Maintenance of battery

1. The lithium battery features a large capacity, long service life and light weight. its service life is closely related to your use method. Do not use the bike till the battery is low. Do not store the bike for a long time. Please develop the habit of frequent charging;
2. Please fully charge the bike for the first time. It is recommended that the bike be charged for 2 h each time, not more than 8 h.
3. In the case of no use for a long term, it is necessary to charge the lithium battery for more than 2 h every month. It is strictly forbidden to store the bike with the battery in under-voltage state; Once the battery reaches the under-voltage state, it will be subject to great and irreversible damage.

- **Danger:** Do not disassemble the old battery without authorization. The battery shall be recovered at the location designated by the local government or at the company's authorized maintenance site.
- **Warning:** Always remove the battery during maintenance. Keep the battery away from open flames or high-temperature heat sources. Never throw the battery into a fire. Avoid exposing the battery to direct sunlight in hot and high-temperature conditions.

### 3. Instandhaltung

#### Wichtige Warnhinweise

1. Das Elektrofahrrad sollte nicht in Foyers, Fluchttreppen, Korridoren und Sicherheitsausgängen abgestellt werden;
2. Das Elektrofahrrad sollte nicht in Wohngebäuden aufgeladen und abgestellt werden. Es sollte während des Aufladens von brennbaren Materialien ferngehalten werden. Die Ladezeit sollte 12 Stunden nicht überschreiten;
3. Das Eindringen von Wasser in die elektrischen Teile ist strikt zu vermeiden. Achten Sie beim Reinigen darauf, dass kein Wasser auf den Ladeanschluss, die Kabelbaumstecker und andere elektrische Komponenten gelangt;
4. Achten Sie bei der Höhenverstellung des Sattels und des Steuerrohrs darauf, dass die Sicherheitsmarkierung des Sattels und des Steuerrohrs nicht freigelegt werden;
5. Bitte nehmen Sie keine privaten Veränderungen am Fahrzeug vor. Zum Beispiel: Ändern der Batteriekonfiguration, Ändern der Verkabelung, Erhöhen der Leistung des Fahrlichts und Hinzufügen des Lautsprechers usw.;

• **ACHTUNG:** Die Reparatur durch Laien ist strengstens untersagt. Im Falle einer Störung sollte das Fahrrad in einer vom Hersteller benannten Wartungsstelle repariert werden.

#### Fahrsicherheit: Bitte beachten Sie die nationalen und lokalen Verkehrsvorschriften. Achten Sie bitte auf die Fahrsicherheit.

1. Es ist strengstens untersagt, dass Personen unter 16 Jahren Elektrofahrräder im Straßenverkehr fahren. Verleihen Sie keine Elektrofahrräder an Personen, die das Fahrrad nicht bedienen können, um Gefahren zu vermeiden;
2. Bitte fahren Sie auf nicht-motorisierten Fahrspuren. Die Höchstgeschwindigkeit darf die in den örtlichen Vorschriften festgelegte Höchstgeschwindigkeit nicht überschreiten;
3. Elektrofahrräder sollten im Einklang mit den gesetzlichen Vorschriften nur Personen oder Gegenständen befördern;
4. Tragen Sie beim Fahren unbedingt einen geeigneten Schutzhelm und legen Sie den Sicherheitsgurt an;
5. Der Bremsweg verlängert sich bei Regen oder Schnee. Bitte fahren Sie bei diesen Wetterverhältnissen langsamer; Vermeiden Sie Fahrten bei schlechtem Wetter wie starkem Regen;
6. Halten Sie sich bitte genau an die Verkehrsregeln. Fahren Sie niemals nach dem Genuss von Alkohol. Fahren Sie niemals mit einer Hand oder ohne Hand am Lenker;
7. Tragen Sie beim Fahren am besten farbenfrohe Kleidung mit offenen Ärmeln, in der Sie sich frei bewegen können. Bitte tragen Sie Schuhe mit niedrigen Absätzen oder Sportschuhe.

#### Wichtige Hinweise bei der Fahrt

1. Halten Sie sich zu Ihrer Sicherheit an die Verkehrsregeln;
2. Tragen Sie vor der Fahrt unbedingt einen Schutzhelm und treffen Sie Sicherheitsvorkehrungen;
3. Das Fahrrad sollte beim Anfahren langsam beschleunigt werden. Wenn Sie zu schnell fahren, können Sie leicht die Kontrolle verlieren;
4. Bei Regen und Schnee sollte der Bremsweg entsprechend verlängert werden. Sie müssen sich während der Fahrt konzentrieren und langsam fahren, um ein seitliches Abrutschen und einen Sturz zu vermeiden;
5. Bitte schalten Sie vor dem Anhalten den Gang für die nächste Fahrt herunter.

6. Berühren Sie die stromführenden Komponenten des Elektrofahrrads nicht mit nassen Händen oder Metallgegenständen. Zum Beispiel: die Batterieschnittstelle, den Batterieadeanschluss, den Ladeanschluss usw.;
7. Zerlegen Sie die elektrischen Komponenten nicht ohne Genehmigung, um zu verhindern, dass Flüssigkeit und Metallspäne in die Komponenten gelangen.
8. Setzen Sie das Fahrrad nicht für längere Zeit dem Sonnenlicht/Regen aus, um eine Alterung der Teile zu verhindern;
9. Wenn das Fahrrad gereinigt werden muss, wischen Sie den Rahmen bitte mit Wasser ab, das mit einem neutralen Reinigungsmittel vermischt ist. Entfernen Sie die Innenteile nicht und waschen Sie sie nicht mit Wasser, um Kurzschlüsse zu vermeiden.
10. Berühren Sie nach häufigem Gebrauch keine heißen Oberflächen, z. B. die Scheibenbremse nach häufigem Bremsen oder den Motor nach einer langen Fahrt, um Verbrennungen zu vermeiden.

#### Überprüfen vor der Fahrt

1. Schalten Sie das Gerät ein und prüfen Sie, ob alle Kontrollleuchten auf dem Bildschirm leuchten und ob die Batterieleistung ausreichend ist;
2. Prüfen Sie, ob das Fahrlicht und das Rücklicht ordnungsgemäß funktionieren und ob der Winkel des Fahrlichts richtig ist;
3. Prüfen Sie, ob die Glocke des Elektrofahrrads in gutem Zustand ist;
4. Prüfen Sie, ob der Lenker und die Sattelstütze richtig eingestellt sind. Prüfen Sie, ob die Feststellschrauben (oder der Schnellspanner) fest angezogen sind;
5. Prüfen Sie, ob die Bremse ordnungsgemäß funktioniert, ob sich der Bremsgriff flexibel zurückstellen lässt, und ob das Rücklicht beim Bremsen aufleuchtet;
6. Prüfen Sie, ob der Reifendruck in Ordnung ist, ob Risse und ungewöhnlicher Verschleiß vorhanden sind, und ob Nägel, Steine, Glas und andere scharfe Gegenstände eingefügt wurden;
7. Prüfen Sie, ob die Radschrauben verriegelt sind. Prüfen Sie, ob die Pedale und der Reflektor nicht verloren, gebrochen oder verschmutzt sind.

#### Wichtige Hinweise beim Schieben und Parken

1. Der Netzschalter sollte beim Schieben ausgeschaltet sein, um Unfälle durch unbeabsichtigtes Drehen des Gashebels beim Schieben zu vermeiden;
2. Wenn Sie das Fahrrad bergauf schieben oder schwere Gegenstände auf dem Fahrrad tragen, können Sie die Schiebehilfe-Funktion aktivieren;
3. Stellen Sie beim Parken den Fahrradständer auf eine ebene Fläche und schalten Sie den Strom ab;
4. Bitte warten und reinigen Sie das Fahrrad regelmäßig, um es in bestem Zustand zu halten.

### 3.1 Gebrauchsanweisungen

## Wartung und Selbstinspektion

1. Das Elektrofahrrad wurde vor Verlassen des Werks eingestellt. Bei Fragen wenden Sie sich bitte an den Hersteller oder Lieferanten.
2. Überprüfen Sie immer den Reifendruck, um ihn im normalen Bereich zu halten.
3. Überprüfen und justieren Sie immer die Hauptkomponenten wie Lenker, klappbarer Riser, Sattel, Sattelstütze, Vorder- und Hinterachse, Tretlager, Schwungrad und Kette, Vorder- und Hinterräder, um sicherzustellen, dass die Übertragungsteile flexibel und frei von Anomalien sind. Die gelösten Muttern oder Schrauben müssen rechtzeitig festgezogen werden.
4. Es wird empfohlen, die zu schmierenden Teile (wie Vorderachslager, Tretlagerlager, Hinterachslager, Gabelschalengruppe, Pedallager usw.) während des Gebrauchs alle sechs Monate mit 3# Schmieröl (Fett) auf Kalziumbasis zu füllen. Geben Sie etwa alle zwei Monate 30# Öl zur Kette, zum Umwerferkabel, zum Ständer und zu anderen Teilen.
5. Wenn festgestellt wird, dass die Verschleißteile wie Bremsbelag, Kette und Reifen beschädigt sind, können sie in einem nahe gelegenen Wartungszentrum durch Teile desselben Modells und derselben Spezifikation ersetzt werden.
6. Reinigen Sie Ihr Elektrofahrrad nicht mit starkem Wasserstrahl oder Dampfstrahlern aus kurzer Entfernung. Wischen Sie die Batterie und die Batterieschnittstelle nicht mit einem nassen Handtuch oder feuchten Papiertuch ab.

### **Wartung des Motors**

1. Öffnen Sie die Motorbasis und die Endabdeckung nach dem Versiegeln nicht.
2. Der Motor muss sauber gehalten werden und es dürfen keine Fremdkörper, ätzenden Flüssigkeiten oder Gase in den Motor gelangen. Das Motorgehäuse darf nicht geschlagen oder gebacken werden, um Schäden am Motor zu vermeiden.
3. Die Wasserdichtigkeit des Motors beträgt IPX5. Spülen Sie den Motor nicht mit einer Wasserpistole ab und tauchen Sie ihn nicht in Wasser. Wenn der Wasserstand die Mitte der Motornabe erreicht, kann dies zu einem internen Kurzschluss des Fahrrads führen und die elektrischen Komponenten beschädigen.

### **Wartung der Batterie**

1. Die Lithiumbatterie zeichnet sich durch eine hohe Kapazität, lange Lebensdauer und geringes Gewicht aus. Ihre Lebensdauer hängt eng mit Ihrer Nutzungsart zusammen. Verwenden Sie das Fahrrad nicht, bis die Batterie schwach ist. Lagern Sie das Fahrrad nicht für längere Zeit. Gewöhnen Sie sich an, es häufig aufzuladen.
2. Bitte laden Sie das Fahrrad beim ersten Mal vollständig auf. Es wird empfohlen, das Fahrrad jedes Mal 2 Stunden lang aufzuladen, nicht länger als 8 Stunden.
3. Bei längerer Nichtbenutzung muss die Lithiumbatterie jeden Monat länger als 2 Stunden aufgeladen werden. Es ist strengstens verboten, das Fahrrad mit der Batterie unter Spannung zu lagern. Sobald die Batterie unter Spannung steht, wird sie schwer und irreversibel beschädigt.

- **GEFAHR:** Zerlegen Sie die alte Batterie nicht ohne Genehmigung, sondern recyceln Sie sie an dem dafür vorgesehenen Ort oder an der angegebenen Wartungsstelle.
- **WARNUNG:** Batterien sollten nicht in der Nähe von offenen Flammen oder Wärmequellen aufbewahrt werden. Batterien dürfen nicht ins Feuer geworfen werden. Die Batterien dürfen nicht dem Sonnenlicht mit hoher Temperatur ausgesetzt werden.

### 3. Guide d'entretien

#### Sécurité dans l'utilisation des vélos à assistance électrique

1. Les vélos à assistance électrique ne doivent pas être garés dans les halls d'entrée des bâtiments, les escaliers d'évacuation, les passerelles et les sorties de sécurité ;
2. Ne chargez pas et ne garez pas votre vélo à assistance électrique dans un bâtiment résidentiel, tenez-le éloigné des matériaux combustibles lors de la charge, et ne le chargez pas trop longtemps, en général pas plus de 12 heures ;
3. Éviter la pénétration de l'eau dans les pièces électriques. Lorsque vous lavez le vélo, évitez que l'eau n'entre en contact avec le port de charge, les connecteurs du faisceau de câbles et les autres pièces électriques ;
4. Lors du réglage de la hauteur de la selle et du tube vertical, veillez à ne pas exposer les lignes de sécurité marquées sur la selle et le tube vertical ;
5. Il est interdit aux utilisateurs et aux concessionnaires de modifier les vélos à titre privé. Modifications telles que le changement de la configuration de la batterie, le changement du câblage, l'augmentation de la puissance en watts des ampoules et l'ajout d'un système audio ;

6. Ne touchez pas les composants sous tension du vélo électrique avec les mains mouillées ou des objets métalliques. Par exemple : l'interface de la batterie, le port de charge de la batterie, le connecteur du chargeur, etc.
7. Ne démontez pas les composants électriques sans autorisation pour éviter que du liquide et des copeaux de métal ne pénètrent dans les composants.
8. N'exposez pas le vélo au soleil/à la pluie pendant une longue période pour éviter le vieillissement des pièces.
9. Si le vélo doit être nettoyé, veuillez essuyer le cadre avec de l'eau mélangée à un détergent neutre. Ne retirez pas et ne lavez pas les pièces internes avec de l'eau pour éviter les courts-circuits.
10. Ne touchez pas les surfaces chaudes après une utilisation fréquente, comme toucher le frein à disque après une utilisation fréquente des freins, ou toucher le moteur après une longue randonnée pour éviter les brûlures.

• Remarque : Il Est Strictement Interdit Aux Non-professionnels D'effectuer L'entretien. En Cas De Panne, Vous Devez Contacter Le Service Clientèle Ou Vous Rendre À Notre Station De Maintenance Professionnelle Désignée Pour L'entretien.

#### Sécurité de la conduite : veuillez respecter les règles de circulation nationales et locales et faire attention à la sécurité de la conduite.

1. Il est strictement interdit aux personnes de moins de 16 ans de conduire des vélos à assistance électrique sur la route et de les prêter à des personnes qui ne savent pas les manœuvrer, afin d'éviter tout danger ;
2. Veuillez emprunter les voies non motorisées et ne pas dépasser la vitesse maximale autorisée par la législation locale ;
3. Les vélos à assistance électrique doivent transporter des personnes ou des objets conformément à la loi ;
4. Portez toujours un casque de sécurité approprié et attachez le harnais de votre casque lorsque vous conduisez ;
5. Par temps de pluie ou de neige, la distance de freinage sera prolongée, veillez à ralentir. Évitez de conduire par mauvais temps, par exemple en cas de fortes pluies ;
6. Veuillez respecter scrupuleusement les règles de circulation et ne pas conduire en état d'ébriété, conduire avec une seule main ou conduire en écartant les deux mains du guidon ;
7. Pendant la conduite, essayez de porter des vêtements de couleur vive et ne sont pas serrés, avec des manches non évasées, qui permettent une bonne liberté de mouvement, et portez de préférence des chaussures à talons bas ou des chaussures de sport.

#### Précautions en cours de route

1. Pour votre sécurité et celle des autres, respectez scrupuleusement les règles de circulation ;
2. vous devez porter un casque de sécurité avant de conduire, et prendre d'autres mesures de sécurité pertinentes ;
3. Lors du premier démarrage du véhicule, accélérez lentement afin de ne pas perdre le contrôle en accélérant trop rapidement ;
4. Par temps de pluie ou de neige, vous devez augmenter la distance de freinage de manière appropriée et vous concentrer sur une conduite prudente et lente afin d'éviter les dérapages et les chutes ;
5. Avant de s'arrêter, veuillez abaisser le niveau de mode poussé pour le prochain trajet.

#### Inspection avant le départ

1. Mettez l'appareil sous tension, vérifiez que les indicateurs de l'instrument sont normaux et que l'alimentation électrique est suffisante ;
2. vérifiez que les feux avant et arrière s'allument correctement et que le feu avant s'allume sous un angle normal ;
3. vérifiez que l'avertisseur sonore du vélo à assistance électrique est en bon état ;
4. vérifiez que le guidon et le tube de selle sont réglés dans la bonne position et que les vis de fixation (ou du dégagement rapide) sont bien serrées ;
5. vérifiez les guidons de frein, l'ajustement des freins doit garantir un freinage fiable et un retour flexible, les feux arrière doivent s'allumer lorsque vous freinez ;
6. vérifiez la pression normale des roues, les fissures et l'usure anormale, ainsi que l'insertion d'objets pointus tels que des clous, des pierres et du verre ;
7. vérifiez que les vis de la roue sont bloquées et que les réflecteurs de l'étrier ne sont pas manquants, cassés ou contaminés.

#### Précautions de poussée et de stationnement

1. Éteindre l'interrupteur lors de la poussée du vélo afin d'éviter les accidents causés par la rotation involontaire de l'accélérateur lors de la poussée ;
2. Lorsque vous poussez en montée ou avec une charge lourde, vous pouvez activer le mode poussé ;
3. Lorsque vous arrêtez le vélo, vous devez appuyer les repose-pieds sur une surface plane et couper l'alimentation ;
4. Veuillez entretenir et nettoyer régulièrement votre vélo pour le maintenir en parfait état.

### 3.1 Précautions d'emploi

## Entretien du vélo et auto-inspection

1. Le vélo électrique a été réglé avant de quitter l'usine. Si vous avez des questions, veuillez contacter le fabricant ou le fournisseur ;
2. Vérifiez toujours la pression des pneus pour la maintenir dans la plage normale ;
3. Vérifiez et ajustez toujours les principaux composants tels que le guidon, le rehausseur pliable, la selle, la tige de selle, les essieux avant et arrière, le boîtier de pédalier, le volant et la chaîne, les roues avant et arrière pour vous assurer que les pièces de transmission sont flexibles et exemptes d'anomalies. Les écrous ou vis desserrés doivent être resserrés à temps ;
4. Il est recommandé de remplir les pièces à lubrifier (comme le roulement de l'essieu avant, le roulement du boîtier de pédalier, le roulement de l'essieu arrière, le groupe de cuvette de fourche, le roulement de pédale, etc.) d'huile lubrifiante à base de calcium 3# (graisse) tous les six mois pendant l'utilisation ; Ajoutez de l'huile 30# à la chaîne, au câble du dérailleur, à la béquille et aux autres pièces environ tous les deux mois ;
5. Si l'on constate que les pièces d'usure sont endommagées, comme les plaquettes de frein, la chaîne et les pneus, elles peuvent être remplacées par des pièces du même modèle et de la même spécification dans un centre de maintenance à proximité.
6. N'utilisez pas de jet d'eau puissant ni de jet de vapeur à courte portée pour nettoyer votre vélo électrique. Veuillez ne pas essuyer la batterie et l'interface de la batterie avec une serviette humide ou une serviette en papier humide.

### Entretien des moteurs

1. N'ouvrez pas la base du moteur et le couvercle d'extrémité après le scellement ;
2. Le moteur doit être maintenu propre et aucun corps étranger, liquide corrosif ou gaz ne doit pénétrer dans le moteur. Le boîtier du moteur ne doit pas être heurté ni cuit pour éviter d'endommager le moteur.
3. Le degré d'étanchéité du moteur est IPX5. Ne rincez pas le moteur avec un pistolet à eau et ne l'immergez pas dans l'eau. Lorsque le niveau d'eau atteint le centre du moyeu du moteur, cela peut provoquer un court-circuit interne du vélo et endommager les composants électriques.

### Entretien de la batterie

1. La batterie au lithium présente une grande capacité, une longue durée de vie et un poids léger. Sa durée de vie est étroitement liée à votre méthode d'utilisation. N'utilisez pas le vélo tant que la batterie n'est pas faible. Ne stockez pas le vélo pendant une longue période. Prenez l'habitude de le charger fréquemment.
2. Chargez complètement le vélo la première fois. Il est recommandé de charger le vélo pendant 2 heures à chaque fois, pas plus de 8 heures.
3. En cas de non-utilisation prolongée, il est nécessaire de charger la batterie au lithium pendant plus de 2 heures par mois. Il est strictement interdit de stocker le vélo avec la batterie en état de sous-tension. Une fois que la batterie atteint l'état de sous-tension, elle sera soumise à des dommages importants et irréversibles.

- **Danger** : ne démontez pas la batterie usagée arbitrairement, elle doit être recyclée conformément à l'emplacement désigné par les autorités locales ou par le centre de réparation spécial de l'entreprise.
- **Avertissement** : la batterie ne doit pas être à proximité de flammes nues ou de sources de chaleur à haute température, elle ne doit pas être jetée dans le feu, il est strictement interdit de l'exposer au soleil par temps chaud.

### 3. Notes For Maintenance

#### Troubleshooting

Symptom	Possible cause	Common solution
The bike fails to work	Low battery Poor connection of electrical parts Incorrect start sequence	Charge the battery Clean and re-tighten the connector
Insufficient range	Insufficient tire pressure Excessive uphill travel, high wind speeds, frequent braking, and overloading The battery is faulty, damaged or aging	Check whether the tire leaks and inflate the tire adequately Utilize the pedal for assistance while riding or modify your route accordingly
The battery fails to be charged	Poor connection of charger The charger is damaged the battery is stored for a long time and not charged regularly	Reconnect the charger Replace the charger
The motor fails to work after power-on	The motor cable is loose or damaged The motor is damaged	Reconnect or replace the cable
Unusual acceleration or excessively low speed	The throttle grip is loose or damaged, or the battery charge is too low	Tighten or replace the throttle grip and fully charge the battery

#### Fault code

Fault code	Symptom	E30	Communication fault
E01/E02/E42	Control unit current fault	E31	Control unit fail
E03	Control unit Hall fault	E36	Torque sensor fault
E05	Control unit temperature fault	E37	Speed sensor fault
E06	Motor temperature protection	E38	Temperature sensor fault
E09	Volt fault	E43	Motor fail fault

### 3.3 Troubleshooting

## Warranty principles

- Our warranty is designed to provide the necessary quality assurance and support for our customers' purchases.
- The warranty period is calculated from the date of purchase of the invoice.
- All claims need to be reported to Mapfour's after-sales team firstly, since during the valid warranty period, all parts, where it has been determined by Mapfour that there is a construction or/and other defect, will be repaired or reimbursed or replaced with accessories etc. at Mapfour's discretion. \*Please be kindly reminded that we have right to refuse the claim for any unauthorized repair.
- Damage caused by unconventional or improper use such as traffic accidents, unauthorized modifications, incorrect assembly/installation, lack of maintenance etc. are not covered by the warranty, and the final interpretation right belongs to the Mapfour's discretion.
- The warranty is non-transferable.

## Warranty coverage and duration

Warranty Time	Parts	Explanation
5 years	<ul style="list-style-type: none"> <li>• Frame (Mainly about construction and non-broken)</li> <li>• Front Fork(Aluminium without suspension fork)</li> <li>• Frame with special function only 2 year warranty, such as Full-suspension frame and fold frame</li> </ul>	<ul style="list-style-type: none"> <li>• The warranty covers the Ebike's ability to withstand normal use without deformation or deep cracks.</li> <li>• Please note that frame breakage and fractures caused by traffic accidents and incidents are not covered by the warranty.</li> </ul>
2 years	<ul style="list-style-type: none"> <li>• Motor and Control Unit (2 years or 10000km)</li> <li>• Battery(2 years or 500cycle under 70% capacity)</li> <li>• Display</li> <li>• Torque sensor</li> <li>• Charger</li> <li>• IOT module</li> <li>• Waterproof Wire</li> <li>• Front light/ Rear light</li> <li>• Front hub/Wheel hub/Rim</li> <li>• Belt/Freewheel/Crank/Sprocket/Bracket Parts/</li> <li>• Handlebar/Stem/Seat Post/Quick Release/Gear Lever</li> <li>• Mudguards/Inflator/Saddle</li> </ul>	<ul style="list-style-type: none"> <li>• The warranty period is the earlier of: up to 24 months from the date of sale to the end customer, or up to 10,000 km, or up to 500 full charge cycles</li> </ul>
1 years	<ul style="list-style-type: none"> <li>• Hydraulic Brakes</li> <li>• Front/Rear Carrier</li> <li>• Kickstand/Reflector/Ring/Pedals/Front Suspension forks</li> </ul>	
Several Month	<ul style="list-style-type: none"> <li>• spokes(3 months)</li> <li>• Chain(1 month)</li> </ul>	
No Warranty	<ul style="list-style-type: none"> <li>• Discs</li> <li>• Grips</li> <li>• Tire</li> <li>• Inner tire</li> <li>• Brake pads</li> </ul>	<ul style="list-style-type: none"> <li>• Other plastic parts are generally not covered by warranty, but it depends on the condition of the car received by the customer. If it is damaged during transportation, we will replace the parts or provide other compensation to the customer.</li> </ul>

- Note: The limited warranty does not apply to any subsequent owner or other transferee of the electric bike.

### 3. Instandhaltung

#### Fehlerbehebung

Probleme	Mögliche Ursachen	Lösungen
Fahrrad funktioniert nicht	Schwache Batterie Schlechte Verbindung der elektronischen Bauteile Falsche Startreihenfolge	Batterie aufladen Bauteile reinigen und wieder verbinden
Kann nicht schnell fahren	Unzureichender Reifendruck Bergauf, windig, häufiges Bremsen, Überlastung usw. Batterien defekt, beschädigt oder gealtert	Prüfen, ob die Reifen undicht sind. Die Reifen mit Luft aufpumpen Fahren mit Pedalen oder die Fahrroute anpassen
Akku kann nicht aufgeladen werden	Schlechte Verbindung zum Ladegerät Ladegerät beschädigt Akku lange Zeit gelagert und nicht regelmäßig aufgeladen	Ladegerät wieder anschließen Ladegerät austauschen
Motor funktioniert nach dem Einschalten nicht	Kabel lose oder beschädigt Motor beschädigt	Kabel wieder anschließen oder austauschen Gashebel festziehen oder austauschen
Ungewöhnliche oder geringe Beschleunigung	Die Steuereinheit ist locker oder beschädigt oder die Batterieladung ist zu niedrig	Steuereinheit festziehen oder ersetzen und Batterie vollständig aufladen

#### Fehlercodes

Fehlercodes	Problem	E30	Kommunikationsfehler
E01/E02/E42	Stromfehler des Reglers	E31	Controllerfehler
E03	Hallfehler im Controller	E36	Ausfall des Drehmomentsensors
E05	Temperaturfehler des Controllers	E37	Fehler des Geschwindigkeitssensor
E06	Motortemperaturschutz	E38	Fehler des Temperatursensors
E09	Spannungsfehler	E43	Motorschaden

### 3.3 Fehlerbehebung

## Gewährleistungsgrundsätze

- Unsere Garantie soll unseren Kunden die notwendige Qualitätssicherung und Unterstützung für ihre Einkäufe bieten.
- Die Garantiezeit beginnt mit dem Kaufdatum der Rechnung.
- Alle Reklamationen müssen zunächst dem Kundendienst von Mapfour gemeldet werden, da während der gültigen Garantiezeit alle Teile, bei denen Mapfour einen Konstruktions- und/oder sonstigen Defekt festgestellt hat, nach Ermessen von Mapfour repariert, ersetzt oder durch Zubehör usw. ersetzt werden. \*Bitte beachten Sie, dass wir das Recht haben, Reklamationen für nicht autorisierte Reparaturen abzulehnen.
- Schäden, die durch unkonventionelle oder unsachgemäße Verwendung, wie Verkehrsunfälle, nicht autorisierte Modifikationen, falsche Montage/Installation, mangelnde Wartung usw., verursacht werden, sind nicht durch die Garantie abgedeckt. Das endgültige Auslegungsrecht liegt im Ermessen von Mapfour.
- Die Garantie ist nicht übertragbar.

## Garantieumfang Und -dauer

Garantiezeit	Ersatzteile	Erläuterung
5 Jahre	<ul style="list-style-type: none"> <li>• Rahmen (hauptsächlich konstruktionsbedingt und bruchsicher)</li> <li>• Vorderradgabel (Aluminium ohne Federgabel)</li> <li>• Rahmen mit Sonderfunktionen haben nur 2 Jahre Garantie, z. B. bei vollgefederten Rahmen und Faltrahmen</li> </ul>	<ul style="list-style-type: none"> <li>• Die Garantie deckt die Fähigkeit des E-Bikes ab, normalem Gebrauch ohne Verformung oder tiefe Risse standzuhalten.</li> <li>• Bitte beachten Sie, dass Rahmenbrüche und Brüche, die durch Verkehrsunfälle und Zwischenfälle verursacht werden, nicht von der Garantie abgedeckt sind.</li> </ul>
2 Jahre	<ul style="list-style-type: none"> <li>• Motor und Steuereinheit (2 Jahre oder 10.000 km)</li> <li>• Batterie (2 Jahre oder 500 Zyklen unter 70 % Kapazität)</li> <li>• Display</li> <li>• Drehmomentsensor</li> <li>• Ladegerät</li> <li>• IOT-Modul</li> <li>• Wasserdichtes Kabel</li> <li>• Frontlicht/Rücklicht</li> <li>• Vorderradnabe/Radnabe/Felge</li> <li>• Riemen/Freilauf/Kurbel/Ritzel/Halterungsteile/</li> <li>• Lenker/Vorbau/Sattelstütze/Schnellspanner/Schalthebel</li> <li>• Schutzbleche/Luftpumpe/Sattel</li> </ul>	<ul style="list-style-type: none"> <li>• Die Garantiezeit beträgt: bis zu 24 Monate ab Verkaufsdatum an den Endkunden, oder bis zu 10.000 km, oder bis zu 500 Vollladezyklen, je nachdem, welcher Zeitpunkt früher liegt.</li> </ul>
1 Jahre	<ul style="list-style-type: none"> <li>• Hydraulische Bremsen</li> <li>• Vorder-/Hinterradgepäckträger</li> <li>• Ständer/Reflektor/Ring/Pedale/Vorderradfedergabel</li> </ul>	
Mehrere Monate	<ul style="list-style-type: none"> <li>• Speichen (3 Monate)</li> <li>• Kette (1 Monat)</li> </ul>	
Keine Garantie	<ul style="list-style-type: none"> <li>• Bremsscheiben</li> <li>• Griffe</li> <li>• Reifen</li> <li>• Innenreifen</li> <li>• Bremsbeläge</li> </ul>	<ul style="list-style-type: none"> <li>• Andere Kunststoffteile sind grundsätzlich nicht durch die Garantie abgedeckt. Dies hängt jedoch vom Zustand des vom Kunden erhaltenen Fahrzeugs ab. Wenn es während des Transports beschädigt wird, ersetzen wir die Teile oder bieten dem Kunden eine andere Entschädigung.</li> </ul>

• **ACHTUNG:** Die eingeschränkte Garantie gilt nicht für nachfolgende Besitzer oder andere Übernehmer des Fahrrads.

### 3. Guide d'entretien

#### Méthodes générales de dépannage

Symptôme	Causes possibles	Solutions générales
Le vélo ne fonctionne pas	Puissance de la batterie insuffisante Mauvaise connexion des pièces électriques Ordre de démarrage incorrect	Charger la batterie Nettoyer et resserrer les connecteurs
Distance insuffisante	Pression d'air insuffisante des roues Nombreuses montées, vents violents, freinages fréquents, surcharge, etc. Batteries défectueuses, endommagées ou vieilles	Vérifier l'étanchéité des roues et les gonfler suffisamment. Il est recommandé d'utiliser l'aide aux pédales ou d'ajuster l'itinéraire de conduite.
La batterie ne se charge pas	Mauvaise connexion du chargeur Dommages au chargeur Batteries stockées pendant de longues périodes sans être chargées régulièrement	Reconnecter le chargeur Remplacer le chargeur
Le moteur ne fonctionne pas après la mise sous tension	Câble du moteur desserré ou endommagé Moteur endommagé	Reconnectez ou remplacez le câble Serrez ou remplacez l'accélérateur
Accélération anormale ou vitesse faible	L'unité de commande est desserrée ou endommagée, ou la charge de la batterie est trop faible	Serrez ou remplacez l'unité de commande et chargez complètement la batterie

#### Code de panne

Code de panne	Problème		
E01/E02/E42	Défaut de courant du contrôleur	E30	Échec de communication
E03	Panne du hall du contrôleur	E31	Panne de l'unité de contrôle
E05	Protection de la température du contrôleur	E36	Défaut du capteur de couple
E06	Protection contre la température du moteur	E37	Défaut du capteur de vitesse
E09	Erreur de tension	E38	Défaut du capteur de température
		E43	Défaut de panne du moteur

### 3.3 Méthodes de vérification des défauts et de dépannage

## Principes De Garantie

- Notre garantie est conçue pour fournir l'assurance qualité et le support nécessaires aux achats de nos clients.
- La période de garantie est calculée à partir de la date d'achat figurant sur la facture.
- Toute réclamation doit d'abord être signalée au service après-vente de Mapfour. En effet, pendant la période de garantie valide, toutes les pièces pour lesquelles Mapfour a constaté un défaut de construction ou autre seront réparées, remboursées ou remplacées par des accessoires, etc., à la discrétion de Mapfour. \*Nous vous rappelons que nous nous réservons le droit de refuser toute réclamation pour toute réparation non autorisée.
- Les dommages causés par une utilisation non conventionnelle ou inappropriée, tels que les accidents de la circulation, les modifications non autorisées, un montage/une installation incorrects, un manque d'entretien, etc., ne sont pas couverts par la garantie, et le droit d'interprétation final appartient à Mapfour.
- La garantie n'est pas transférable.

## Couverture Et Durée De La Garantie

Durée de la garantie	Parties	Explication
5 ans	<ul style="list-style-type: none"> <li>• Cadre (principalement pour la construction et l'intégrité)</li> <li>• Fourche avant (aluminium sans fourche à suspension)</li> <li>• Cadres avec fonctions spéciales uniquement, garantie 2 ans, comme les cadres tout suspendus et les cadres pliables</li> </ul>	<ul style="list-style-type: none"> <li>• La garantie couvre la capacité du vélo électrique à résister à une utilisation normale sans déformation ni fissures profondes. Veuillez noter que les bris et fractures du cadre causés par des accidents et incidents de la circulation ne sont pas couverts par la garantie.</li> </ul>
2 ans	<ul style="list-style-type: none"> <li>• Moteur et unité de commande (2 ans ou 10 000 km)</li> <li>• Batterie (2 ans ou 500 cycles à moins de 70 % de sa capacité)</li> <li>• Affichage</li> <li>• Capteur de couple</li> <li>• Chargeur</li> <li>• Module IOT</li> <li>• Câble étanche</li> <li>• Feu avant/Feu arrière</li> <li>• Moyeu avant/Moyeu de roue/Jante</li> <li>• Courroie/Roue libre/Pédalier/Pignon/Pièces de fixation/</li> <li>• Guidon/Potence/Tige de selle/Blocage rapide/Levier de vitesse</li> <li>• Garde-boue/Gonfleur/Selle</li> </ul>	<ul style="list-style-type: none"> <li>• La période de garantie est la première des deux suivantes : jusqu'à 24 mois à compter de la date de vente au client final, ou jusqu'à 10 000 km, ou jusqu'à 500 cycles de charge complets</li> </ul>
1 ans	<ul style="list-style-type: none"> <li>• Freins hydrauliques</li> <li>• Porte-bagages avant/arrière</li> <li>• Béquille/Réflecteur/Anneau/Pédales/Fourche à suspension avant</li> </ul>	
Plusieurs mois	<ul style="list-style-type: none"> <li>• Rayons (3 mois)</li> <li>• Chaîne (1 mois)</li> </ul>	
Aucune garantie	<ul style="list-style-type: none"> <li>• Disques</li> <li>• Poignées</li> <li>• Pneu</li> <li>• Pneu intérieur</li> <li>• Plaquettes de frein</li> </ul>	<ul style="list-style-type: none"> <li>• Les autres pièces en plastique ne sont généralement pas couvertes par la garantie, mais cela dépend de l'état du véhicule reçu par le client. En cas de dommage pendant le transport, nous remplacerons les pièces ou verserons une indemnisation au client.</li> </ul>

- Remarque : la garantie limitée ne s'applique pas au propriétaire ultérieur ou à tout autre cessionnaire du vélo à assistance électrique.

## 4. Service guide

### Notes for warranty

1. The accessories will be covered in the warranty in strict accordance with the warranty period;
2. The warranty period starts from the date of purchase;
3. The charger, battery and motor disassembled without authorization will not be covered under the warranty;
4. Other parts of the bike are only covered under the three-month warranty in case of quality problems;
5. When other parts of the bike fail, the maintenance must be carried out at a professional maintenance site. It is not allowed to disassemble and assemble the bike without authorization. The control unit, battery and charger must have intact labels;
6. For repair of the bike, the warranty card, invoice, certificate of conformity and other relevant documents must be presented;
7. The battery shall be subject to a separate warranty, that is, in case of battery problems, the battery shall be returned to the manufacturer to determine whether it is under the warranty coverage according to the battery test, and then the warranty liability shall be carried out accordingly.



### Warranty card

User	Organization			
	Name		Tel	
Address				
Purchase Date			Color	
Bike Model			Invoice Number	
Frame Number			Motor Number	

### Repair record

Date	Repair Content	Remarks

## 4.2 Warranty card and repair record

	EN	DE	FR
Product model	Loop Pro	Loop Pro	Loop Pro
Frame material	Aluminum alloy	Aluminiumlegierung	Alliage d'aluminium
Maximum load	150KG / 330lbs.	150 kg/330 lbs	150kg/330lbs.
Maximum speed	25km/h	25 km/h	25km/h
Motor torque	100Nm	100Nm	100Nm
Battery capacity	720wh Li-ion	720wh Li-ion	720wh Li-ion
Maximum range	140 km*	140 km*	140 km*
Tire size	20 x 3" Front / Rear	20 x 3" (Vorderrad/Hinterrad)	20X3" Avant/Arrière
Tire pressure	Min 170kPa/25PSI/1.7Bar Max 310kPa/45PSI/3.1Bar	Min. 170 kPa/25 PSI/1,7 Bar Max. 310 kPa/45 PSI/3,1 Bar	Minimum 170 kPa/25 PSI/1,7 bar Maximum 310 kPa/45 PSI/3,1 bar
Charger	48V 8A	48V 8A	48V 8A
Charging time	2h	2 Stunden	2 heures
Waterproof rating	IPX5	IPX5	IPX5
Bike weight	32.8kg/72.3lbs.	32.8kg/72.3lbs.	32.8kg/72.3lbs.
Maximum load capacity of rear rack	15kg / 33lbs.	15kg / 33lbs.	15kg/33lbs.

\*The maximum range is measured in 1st gear with full charge and a load of 75 kg on a flat surface at 25°C and a relative humidity of 70%. The actual results may vary due to the differences in gear, temperature, load, wind speed, road conditions and other factors.

\*Der Wert für maximale Reichweite basiert auf einer vollständig aufgeladenen Batterie, einer Last von 75 kg, einer Temperatur von 25°C und einer Luftfeuchtigkeit von 70% auf einer ebenen Straße im ersten Gang. Die tatsächlichen Ergebnisse können je nach Gang, Temperatur, Last, Windgeschwindigkeit, Straßenbedingungen und anderen Faktoren variieren.

\*L'autonomie maximale est mesurée dans des conditions optimales de batterie pleine, charge de 75 kg, température de 25°C, humidité de 70%, sur une surface plane, en mode d'assistance 1. Les résultats réels peuvent varier en fonction de mode poussé, de la température, de la charge, de la vitesse du vent, des conditions de la route et d'autres facteurs.

Service hotline:

+49 800 0007148(EU) Working time: 9am to 6pm(GMT+1), Monday to Friday.

Website:

mapfour.com

If you have any questions or suggestions, please contact Email: [service@mapfour.com](mailto:service@mapfour.com)



App Download



Online Manuals



Start Videos